

Victrix 24 TT 1E

Paigaldus- ja kasutusjuhend



1. Andmed seadme kohta	
1.1 Seadme mõõdud	3
1.2 Funktsionaalskeem	4
1.3 Elektriskeem	5
1.4 Kütteseadme osad	6
1.5 Tehnilised parameetrid	7
2. Paigaldamine	
2.1 Seadme paigaldamine	8
2.2 Külumiskaitse	8
2.3 Ühendused	9
2.4 Suitsueraldus	11
2.5 Koaksiaaltorude paigaldus.....	13
2.6 Eraldatud torude süsteem	14
2.7 Kütteevee ettevalmistus ja süsteemi täitmine ..	15
2.8 Kasutuselevõtt	16
2.9 Ringluspump	16
3. Hooldus- ka kasutusjuhend	
3.1 Hooldus	17
3.2 Üldine ohutus	17
3.3 Juhtpaneel	18
3.4 Sisselülitamine.....	18
3.5 Veateated	20
3.6 Infomenüü	22
3.7 Nõuanded kasutajale	23
4. Tehnikule – esmane käivitus ja hooldus	
4.1 Esmane käivitamine	24
4.2 Juhtplaat	24
4.3 Võimalikud rikked ja nende põhjused.....	25
4.4 Üleminek teisele gaasiliigile.....	25
4.5 Täielik kalibreerimine	25
4.6 Õhu-gaasi suhte reguleerimine.....	27
4.7 Kiirkalibreerimine....	27
4.8 Suitsukäigu osade test.....	28
4.9 Juhtploki programmeerimine.....	28
4.10 Päikeseenergia rakendamine.....	31
4.11 “korstnpühkija” funktsioon	31
4.12 Blokeerumiskaitseid	31
4.13 Juhtplaadi enesetest	31
4.14 Automaatne õhueraldus	31
4.15 Igaaastane kontroll ja tehnohooldus	31
4.16 Katteplaatide eemaldamine	32
5. Garantiitingimused	34
6. Garantiileht	35,36

1. Andmed seadme kohta

1.1 Seadme mõõdud

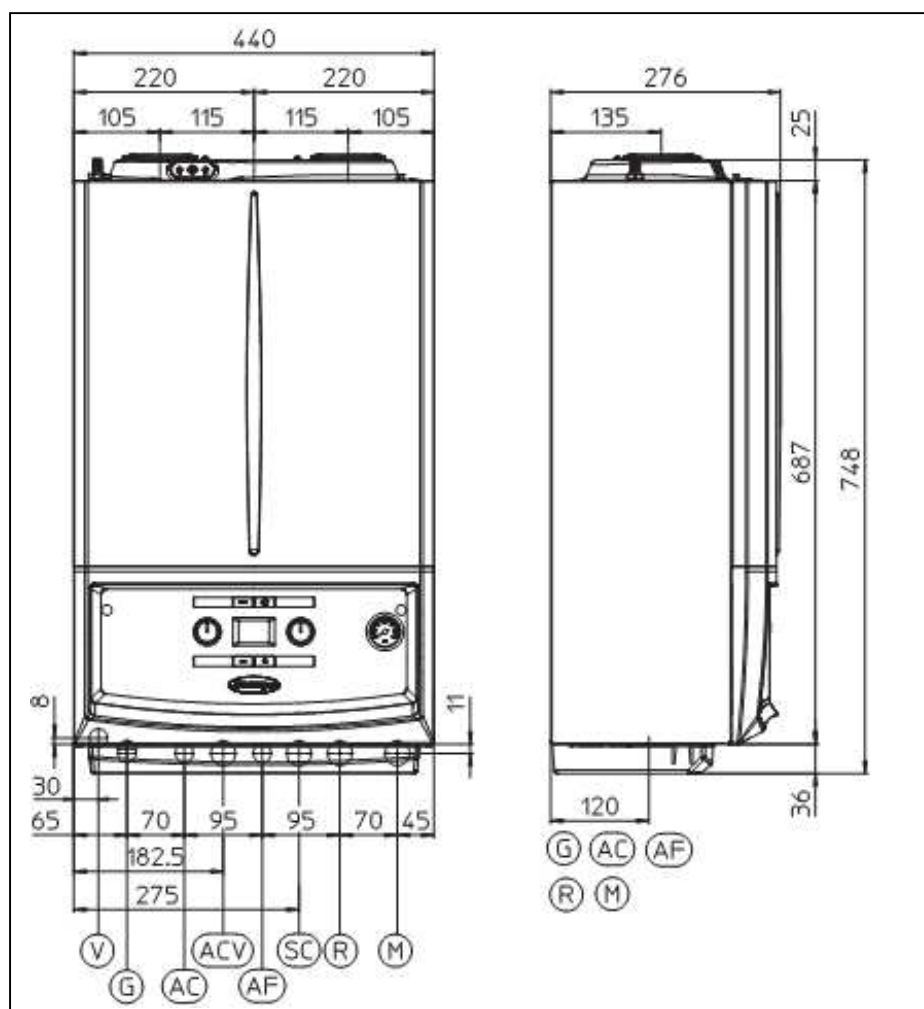

G - gaasisisend	Kõrgus 748 mm
AC - sooja tarbevee väljund	Laius 440 mm
AF - külma vee sisend	Sügavus 280 mm
R - kütte tagasivool	
M - kütte pealevool	G - Gaasiühendus – 3/4"
V - elektriühendus	AC, AF - Tarbevee ühendus – 1/2"
SC - kondensaatvee äravool, min Ø13 mm	R, M - Küttesüsteemi ühendus – 3/4"
ACV - Eraldi tarnitav tarbevee sisend heliosüsteemist tulevale veele	

1.2 Funktsionaalskeem

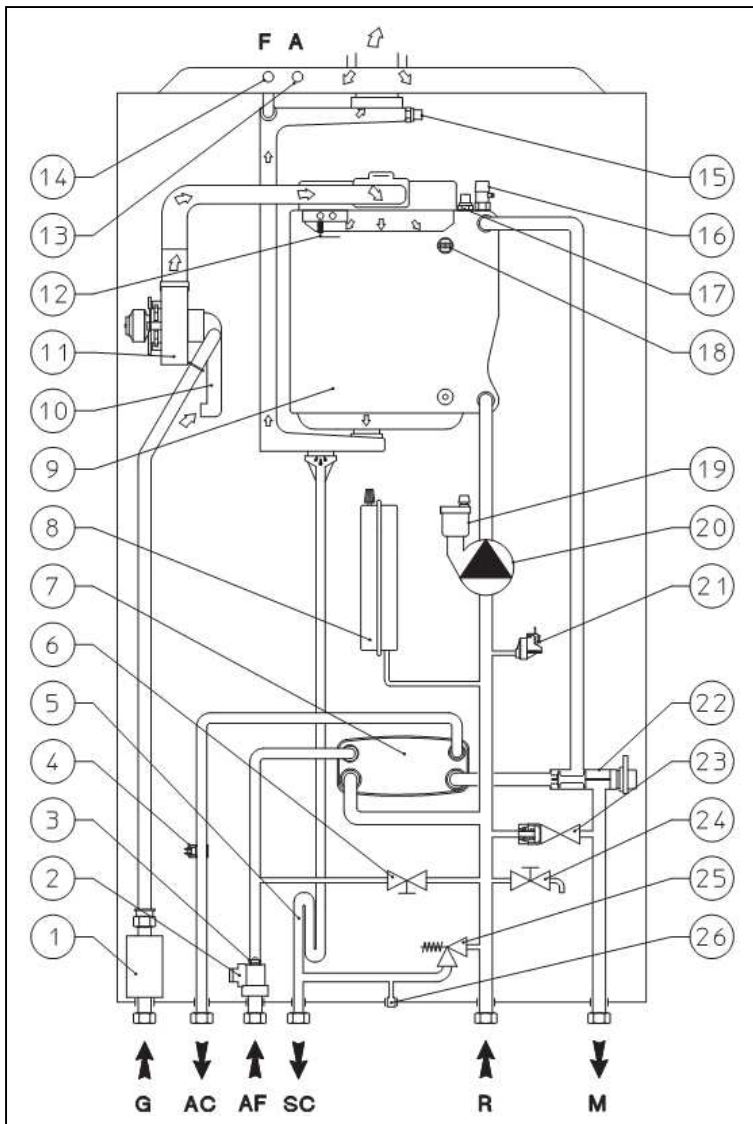

1	gaasiarmatuur	18	STB – keemiskaitse andur
2	tarbevee vooluandur	19	õhualdaja
3	vooluhulga piirik	20	ringluspump
4	sooja tarbevee temperatuuriandur	21	kütte rõhurelee
5	kondensaatvee hüdro lukk	22	Ümberlülitusventiil
6	küttesüsteemi täitekraan	23	Ülevooluventiil, baipass
7	sooja tarbevee plaatsoojusvaheti	24	katla tühjendusventiil
8	Kütte paisupaak	25	kaitseklapp 3 bar
9	primaarsoojusplokk	26	Kaitseklapi kontrollotsik
10	õhu-gaasi segisti		
11	ventilaator		
12	leegi süüte/kontrolli elektrood	G	gaasi sisend
13	A – õhu mõõteotsik	AC	sooja tarbevee väljund
14	F- suitsu mõõteotsik	AF	külma vee sisend
15	suitsu temperatuuri andur	SC	kondensaatvee äravool
16	õhualdusventiil	R	kütte tagasivool
17	kütte pealevoolu temp. andur	M	kütte pealevool

1.3 Elektriskeem

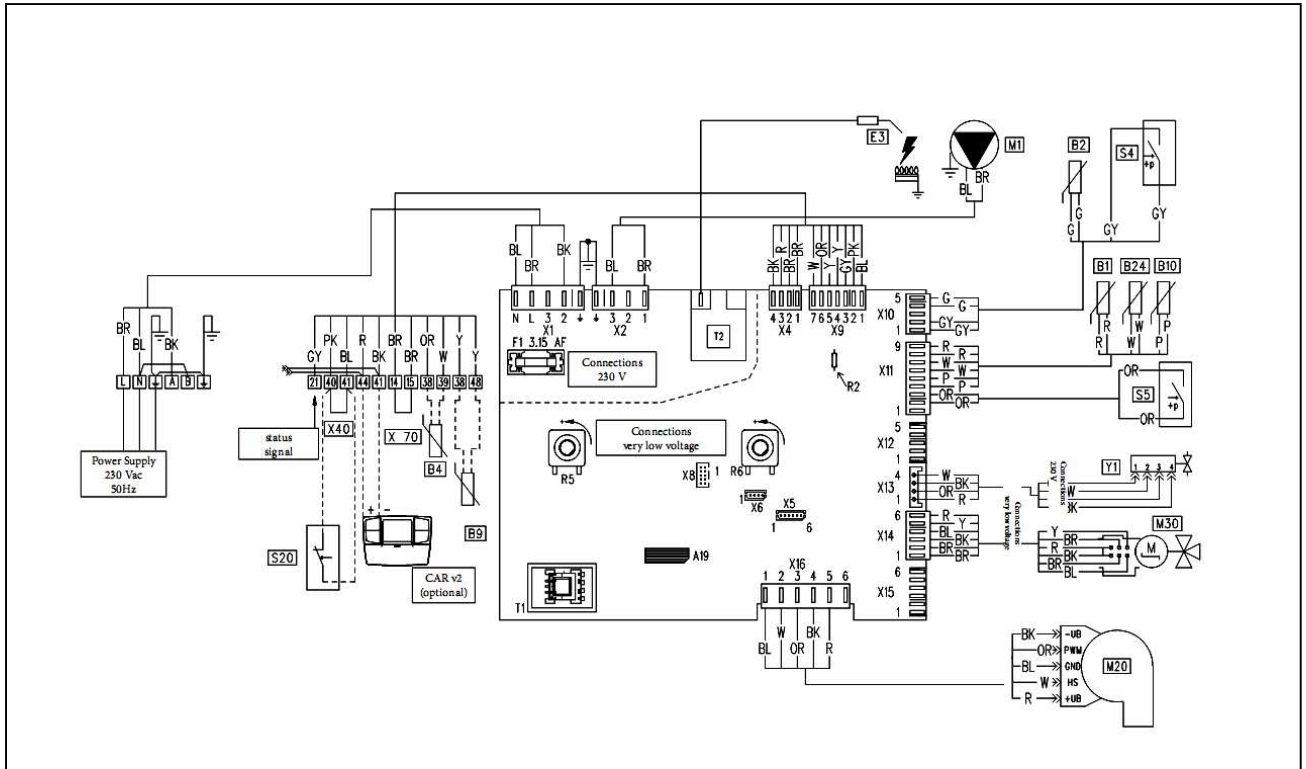

A19	Mälukiip	T1	Katla toitetrafo
B1	pealevoolu temperatuuri andur	T2	süütetrafo
B2	sooja tarvevee temp. andur		
B4	välitemperatuuri andur (lisa)	X40	sild ruumitermostaadi ühenduseks
B9	Sooja tarvevee sisendtemperatuuri andur (lisa)	X70	Sild kaitsetermostaadi ühenduseks
B10	Suitsu temperatuuriandur	Y1	gaasiarmatuur
B24	STB, keemiskaitse andur		
CAR^{v2}	kaugjuhtpult (lisa)	BK	Black – must juhe
E3	süüte- ja leegikontrolli elektrood	BL	Blue – sinine juhe
M1	ringluspump	BR	Brown – pruun juhe
M20	ventilaator	G	Green – roheline juhe
M30	ümberlülitusventiil	GY	Grey – hall juhe
R5	Sooja tarvevee temperatuuri reguleerimisnupp	OR	Orange - oranž juhe
R6	Kütte pealevoolu temperatuuri reguleerimisnupp	P	Purple – punakaslilla luhe
S4	tarvevee voolu andur	PK	Pink – roosa juhe
S5	küttesüsteemi rõhurelee	R	Red – punane juhe
S20	ruumitermostaat (lisaseade)	W	White – valge juhe
		Y	Yellow – kollane juhe

1.4 Kütteseadme osad

Seadme põhiosade paigutus on näidatud joonisel

1	Küttesüsteemi täitekraan	14	Suitsu temperatuuri andur
2	Katla tühjenduskraan	15	Põleti kate
3	Sooja tarbevee plaatsoojusvaheti	16	STB – keemiskaitse andur
4	Gaasiarmatuur	17	Primaarsoojusplokk
5	Sooja tarbevee temperatuuri andur	18	Ventilaator
6	Kondensaatvee hüdrolokk	19	Kütte rõhurelee
7	Tarbevee vooluandur	20	Õhueraldaja
8	Kütte paisupaak	21	Tsirkulatsioonipump
9	Õhu-gaasi segisti	22	Kaitseklapp 3 bar
10	Kütte peavee voolu temp. andur	23	Ümberlülitusventiil
11	Õhueraldusventiil	24	By-pass, ülevooluventiil
12	Leegi süüte/kontrolli elektrood	25	Kaitseklapi kontrollotsik
13	Mõõteotsikud A – õhk, F - suits		

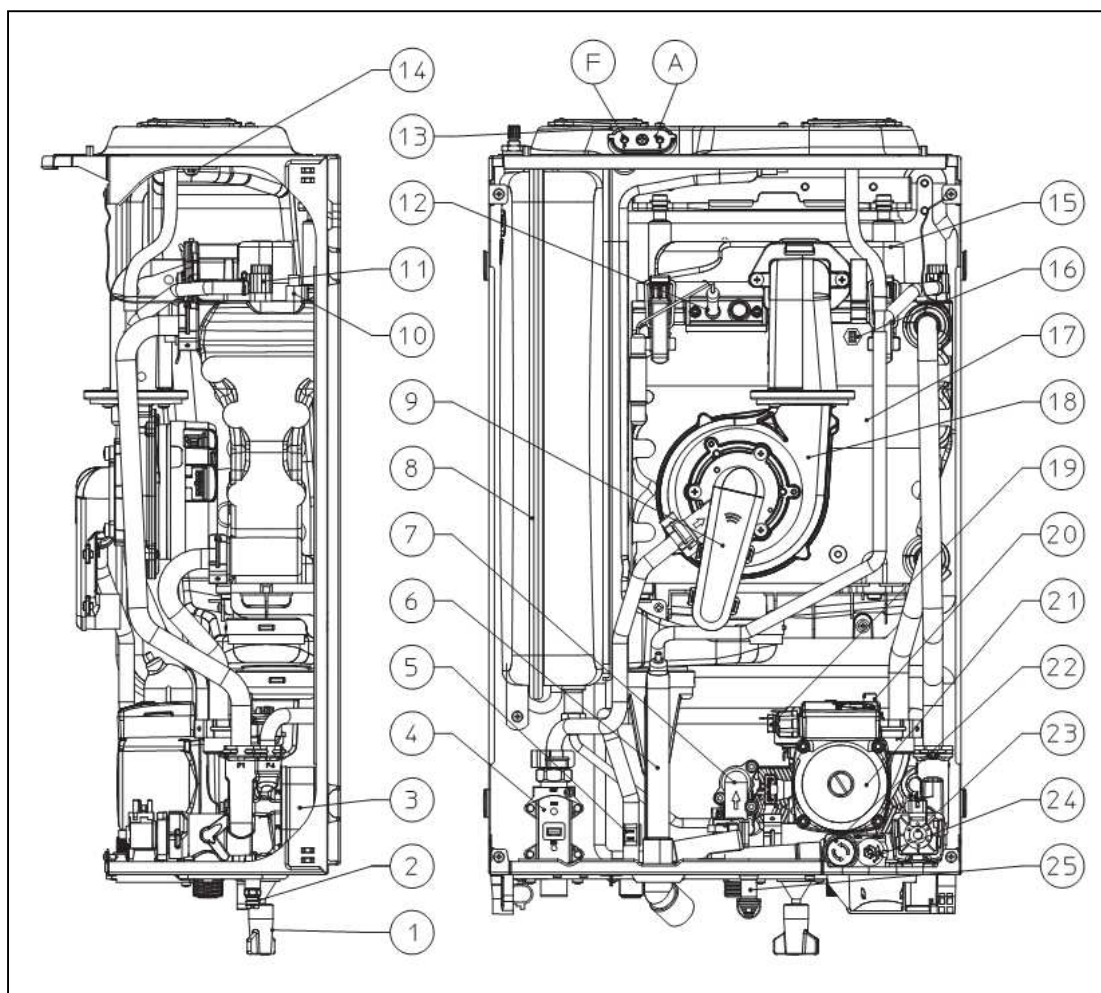

Eraldi tellitav komplekt:

- sulgekraan gaasile ($\frac{3}{4}$ ", 1 tk)
- sulgekraan külmale veele ($\frac{1}{2}$ ", 1 tk)
- sulgekraanid küttele ($\frac{3}{4}$ ", 2 tk)

1.5 Tehnilised parameetrid

Sooja tarbevee nimisoojusvõimsus	kW	24,6
Kütte nimisoojusvõimsus	kW	21,3
Minimaalne kütte soojusvõimsus	kW	3,1
Sooja tarbevee kasulik nimisoojusvõimsus	KW (kcal/h)	23,6 (20296)
Kütte kasulik nimisoojusvõimsus	kW	20,5
Kasutegur 80/60 °C nom/min	%	96,3/98,1
Kasutegur 50/30 °C nom/min	%	101,2/108,6
Kasutegur 40/30 °C nom/min	%	104,6/109,1
Küttesüsteemi maksimaalne töö rõhk	bar	3
Küttesüsteemi maksimaalne temperatuur	°C	90
Küttetemperatuuri reguleerivahemik	°C	20...85
Paisupaagi maht	l	5,8
Paisupaagi eelrõhk	bar	1
Katla veemaht	l	1,9
Pumbarõhk tootlikusel 1000 l/h	kPa	29,4
Tarbevee temperatuuri reguleerivahemik	°C	30...60
Tarbevee läbivoolu piiramine rõhul 2 bar	l/min	9,5
Maksimaalne tarbevee rõhk	bar	10
Minimaalne tarbevee rõhk	bar	0,3
Maksimaalne pidev sooja vee tootlikkus ($\Delta T=30$ °C)	l/min	12,2
Täidetud kütteseadme kaal	kg	33,9
Tühja kütteseadme kaal	kg	32,0
Elektriühendus	V/Hz	AC 230/50
Nominaalne tarbitav vool	A	0,53
Tarbitav võimsus	W	115
Ringluspumba võimsus	W	85
Ventilaatori võimsus	W	22
Elektriline kaitseaste		IPX5D
NOx klass		5
NOx eraldus	mg/kWh	28,0
CO eraldus	mg/kWh	20,4
Heitgaasi temperatuur nimivõimsusel	°C	80
Heitgaasi temperatuur minimaalvõimsusel	°C	53
Müratase	dB(A)	< 55
Maagaasi G20 sisendrõhk	mbar	20
Põletidüüsi diameeter, G20 maagaas	mm	5,15

2. Paigaldamine

2.1 Seadme paigaldamine

Gaasikütteseade Immergas **Victrix 24 TT** on ette nähtud paigaldada seinale. Seade on mõeldud ruumide kütmiseks ja sooja tarbevee tootmiseks. Sein, kuhu seade paigaldatakse, peab olema sile ja sirge, ilma lohkude ja muhkudeta, mis takistavad seadmele ligipääsu. Seade ei ole ette nähtud paigaldamiseks põrandale.

Siseruumidesse paigaldamisel on kaks varianti:

- ilma koaksiaal suitsutoruta, ruumist õhuvõtuga, suitsutoru Ø 80 mm (seadmetüüp B22)
- teineteisest eraldatud koaksiaal suitsutoruga (seadmetüüp C)

Kütteseadet tohib paigaldada ainult vastavat tegevusluba omav spetsialist. Paigaldus peab vastama kohalikele seadustele ja tehnilistele normidele.

Kütteseadme paigaldamisel peab silmas pidama, et juhul, kui seade paigaldatakse kappi, peavad kapi all ja ülaosas olema vähemalt 200 cm² suurused avad. Samuti tuleb tehnilise teeninduse tagamiseks jätta piisavalt ruumi:

- külgedelt mitte vähem kui 3 cm
- ülalt piisavalt suitsutoru jaoks
- alla peavad ära mahtuma toruühendused

Seadme läheduses ei tohi olla mingit kergestisüttivat materjali – paberit, riiet, plastikut, kodukeemiat.

Katla alla ei ole soovitatav paigaldada ühtegi kodust elektrilist seadet. Kui kütteseadme kaitseklapp peaks rakenduma või mõni veetoru lekkima, kahjustub see seade vältimatult. Sellise kahjustuse eest tootja ega paigaldaja vastutust ei kannata.

Kui kütteseadmel ilmneb vigastusi, rikkeid või häireid töös, tuleb välja kutsuda väljaõppinud remonditehnik.

2.2 Külumiskaitse

Kütteseade on varustatud külumiskaitsega, mis rakendab katla tööle, kui seadmesise küttevee temperatuur langeb alla +4 °C. Külumiskaitse rakendub vaid siis, kui:

- kütteseade on ühendatud elektri- ja gaasivarustusega
 - kütteseadme elektritoide on sisse lülitatud
 - kütteseade pole blokeeritud mingi rikke tõttu
 - kütteseadme tööks vajalikud osad pole purunenud
- Sellisel juhul on kütteseade ise kaitstud külumise eest ümbritsevate temperatuurideni kuni -5 °C.

Juhul, kui kütteseade paigaldatakse kohtadesse, kus ümbritsev temperatuur võib langeda alla -5 °C, võib seade ikkagi katki külmuda. Selle vältimiseks tuleks küttesüsteem täita vajaliku kontsentratsiooniga antifriisiga (küttesüsteemidele on lubatud vaid **etüleen- või propüleenglükooli** baasil valmistatud külumismastased vedelikud). Veetorustik tuleks kaitsta kasutades küttegaableid.

Kohtades, kus ümbritsev temperatuur langeb alla 0 °C, tuleb ühendustorud isoleerida.

2.3 Ühendused

Gaasiühendus. (seadme kategooria II_{2H3+})

(LPG). Ühendustoru läbimõõt peab olema suurem või vähemalt sama, mis seadme ühendusotsal 3/4" G. Enne ühenduse teostamist tuleb gaasitoru läbi puhuda, et eemaldada sealt praht, mis võib seadme rikkuda. Samuti tuleb veenduda, et kütteaparaat on seadistatud olemasolevale gaasitüübile. Kui see nii ei ole, tuleb katel ümber seadistada. Kontrollida tuleb ka gaasirõhku, et oleks tagatud seadme normaalne töö

Hüdraulilised ühendused.

NB! Et vältida soojusploki ummistumist, tuleb enne ühenduste tegemist küttesüsteem (torustikastada ja küttekehad) puhastada võimalikust mustusest. Katlakivi tekkimise vältimiseks peab süsteemi lastav vesi vastama küttevee nõuetele, vajadusel tuleb seda pehmendada. Soovitame kasutada keemilisi vahendeid katlakivi, magnetiidi vms. sette tekkimise vältimiseks. Kütte tagasivoolule on võimalike võõrosakeste püüdmiseks soovitatav paigaldada filter.

Tarbevee torustikule tuleb kareda vee korral lisada vett pehmendav seade.

Kaitseklapp 3 bar. Kaitseklapi äravool on katla sees ühendatud kondensaatvee äravooluga. Kui kaitseklapp rakendub, siis suubub küttevesi kanalisatsiooni nagu kondensaatki. Kaitseklapi kontrollimiseks on katla allosas signaaltoru, millelt korgi eemaldamisel saab kontrollida kaitseklapi korrasolekut.(vt. joonis)

Kondensaadi äravool. Katla töötamisel tekkiv vesi tuleb juhtida kanalisatsiooni happelist vett taluvate torude kaudu, mille sisediameter on vähemalt 13 mm. Ühendus tuleb teha nii, et vesi torus ei külmuks. Esimesel käivitusel tuleb veenduda, et sifoon täituks ning et kondensaat õigesti ära voolaks.

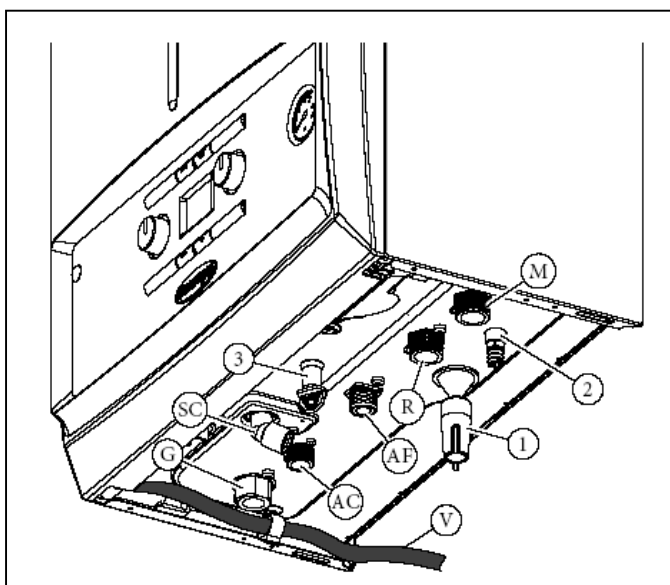

V	Elektriühendus
G	Gaasiühendus
AC	Sooja tarbevee väljund
AF	Külma vee sisend
SC	Kondensaatvee äravool
M	Kütte pealevool
R	Kütte tagasivool
1	Küttesüsteemi täitekraan
2	Katla tühjenduskraan
3	Kaitseklapi signaaltoru

Elektriühendused

Kütteseadmel **Victrix 24 TT** on kaitseaste IPX5D, mis tagab elektriohutuse ainult korrekse maanduse olemasolul. Tehas ei vastuta võimaliku materiaalse kahju või tervisekahjustuse eest, kui ohutusreegleid on rikutud.

Seade on varustatud kolmesoonelise pistikuta toitejuhtmega. Veenduge, et toitepinge parameetrid vastavad nõutule AC 230V ± 10 % /50 Hz. L-N polaarsus peab olema tagatud ja vahelüliti ning ohutusmaandus peavad olema olema. Kui tekib vajadus vahetada seadmes sulavkaitsmeid, kasutage 3,15 A käbekaitsmeid.

Kui katel on ühendatud otse madalatemperatuurilisse küttesüsteemi, siis tuleb kasutada kaitsetermostaati, eemaldades silla X70 ning ühendades termostaadi klemmidele 14 ja 15. Termostaat peab olema katlast mitte kaugemal kui 2 m.

Ligipääs klemmkarbile. (vt. joonis)

- eemaldada esipaneel
- katte eemaldamiseks tuleb (1)kaks kruvi lahti keerata, (2) vajutada küljel ja üleval olevatele haakidele ning (3) eemaldada klemmkarbi kate.

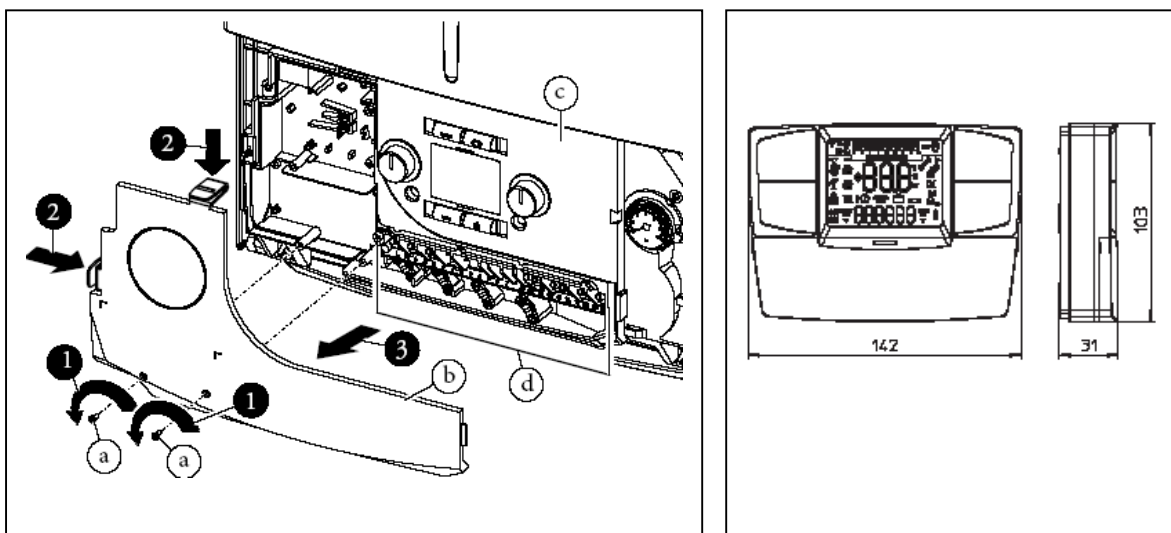

Distantpult ja ruumitermostaat. (Lisad)

Katlagaga võib ühendada ükskõik millise kontakttermostaadi, kui selle lülitav kontakt on pingevaba (e. kuiv). Vastasel korral lõhute katla juhtplaadi. Lülitusvõimalused sõltuvad termostaadi valikust. Olemas on nii kellata kui ka kelltermostaate. Üldjuhul on sellise termostaadi toide patareidelt. Ruumitermostaadi väljund (kontakt kinni – kütab, kontakt lahti – ei küta) tuleb ühendada katlas klemmide 40 ja 41 peale, eemaldades enne lühistava silla X40.

Distanstpult CAR^{v2} (vt. joonis - Comando Amico Remote vers. 2), mis saab ka toite katlast, ühendatakse klemmide 44 ja 41 peale. Samuti tuleb eemaldada sild X40 ning kindlasti tuleb jälgida ühenduste polaarsust. CAR^{v2} võimaldab peale ruumitemperatuuri kontrolli ka kõiki katla seadeid näha ning muuta, minemata katla juurde.

Välisandur. (Lisa)

Katlagaga on võimalik ühendada välistemperatuuri (õuetemperatuuri) andur, mis võimaldab automaatselt alandada (või siis tõsta) kütte pealevoolu temperatuuri õuetemperatuuri tõustes (või alanedes). Välisandur toimib ka siis, kui katlagaga on ühendatud ruumitermostaat või distantpult. Küttegaafik määratakse katla juhtpaneelilt (või CAR^{v2} paneelilt), nagu näidatud joonisel. Välisandur ühendatakse katlas klemmidele 38 ja 39.

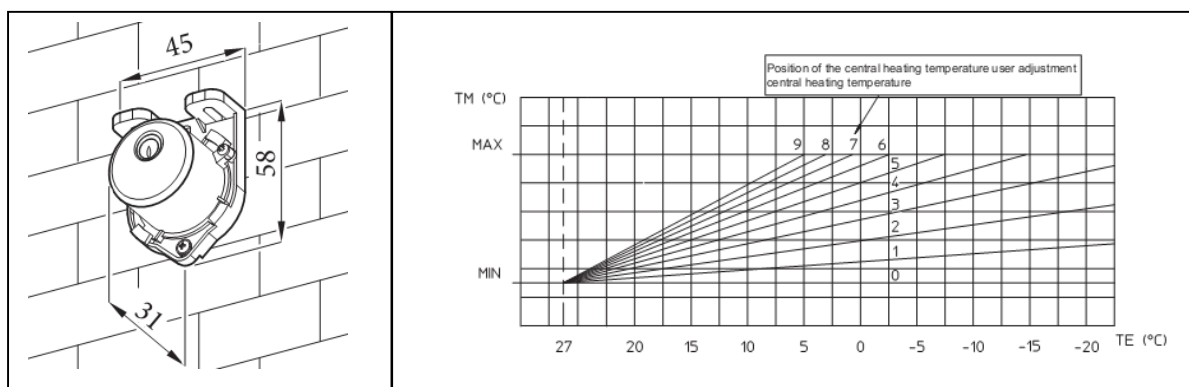

2.4 Suitsueraldus

Kütteseade ei saa töötada ilma suitsueraldussüsteemita. Selle koostamiseks pakub Immergas “roheline seeria” plastist suitsutorusid. Plastist suitsutoru ei tohi üetingimustes olla pikem kui 40 cm, kui see pole kaitstud ultraviolet (UV) kiiguse ja sademete eest.

Igal suitsueraldussüsteemi komponendil on oma *Takistusfaktor*, mis on saadud katsetuste käigus ja välja toodud järgnevas tabelites. Takistusfaktor on dimensioonita suurus. Ta sõltub kasutatava kütteseadme tüübist, läbijuhitava gaasi temperatuurist ja ka sellest, kas süsteemi komponent on suitsu väljapuhke või õhu sissetõmbe osa.

Igal suitsueraldussüsteemi komponendil on oma takistus, mis vastab sama diameetriga toru takistusele meetrites, nn. ekvivalentne pikkus. See pikkus saadakse kasutades vastava komponendi takistusfaktorit.

Igal Immergasi katlal on maksimaalseks takistusfaktoriks 100. Seda teades ning kasutades tabelit on võimalik koostada erineva konfiguratsiooniga suitsueraldussüsteeme.

Suitsutorude ühendamine.

Mustad sisemiste torude tihendid on kaheksugused. Poognatel on fiksaatoritega (vt. joonis – A) ja Pikendustorudel siledad (B) tihendid. Omavahel Ühendamiseks tuleb üks toru teise tihendiga osa sisse suruda kuni lõpuni. Libestamiseks võib kasutada talki.







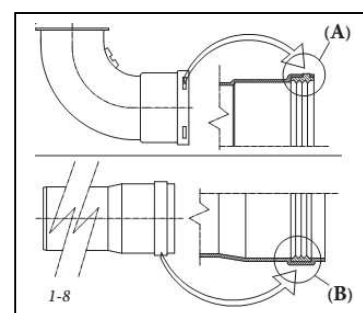



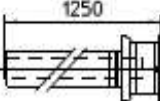

Kui on toru on vaja lühemaks lõigata, peab sisemine toru jääma välisest 5 mm pikemaks.

Ohutuse tagamiseks ei soovitata paigaldatud toru kinni katta.

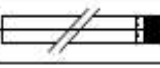
Suitsutoru horisontaalse osa kalle peab olema vähemalt 3% katla suunas. Toru tuleb kinnitada iga 3 meetri tagant.

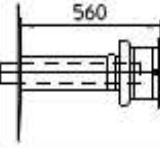

TYPE OF DUCT		Resistance Factor (R)	Equivalent length in m of concentric pipe Ø 80/125
Concentric pipe Ø 80/125 m 1		2.1	1
Concentric bend 90° Ø 80/125		3.0	1.4
Concentric bend 45° Ø 80/125		2.1	1
Terminal complete with concentric horizontal intake-exhaust Ø 80/125		2.8	1.3
Terminal complete with concentric vertical intake-exhaust Ø 80/125		3.6	1.7
Concentric bend 90° Ø 80/125 with inspection		3.4	1.6
Stub pipe with inspection Ø 80/125		3.4	1.6

TYPE OF DUCT		Resistance Factor (R)	Equivalent length in m of concentric pipe Ø 60/100	Equivalent length in metres of pipe Ø 80	Equivalent length in metres of pipe Ø 60	Equivalent length in m of concentric pipe Ø 80/125
Concentric pipe Ø 60/100 m 1		Intake and Exhaust 6.4	m 1	Intake m 7.3 Exhaust m 5.3	Exhaust m 1.9	m 3.0
Concentric bend 90° Ø 60/100		Intake and Exhaust 8.2	m 1.3	Intake m 9.4 Exhaust m 6.8	Exhaust m 2.5	m 3.9
Concentric bend 45° Ø 60/100		Intake and Exhaust 6.4	m 1	Intake m 7.3 Exhaust m 5.3	Exhaust m 1.9	m 3.0
Terminal complete with concentric horizontal intake-exhaust Ø 60/100		Intake and Exhaust 15	m 2.3	Intake m 17.2 Exhaust m 12.5	Exhaust m 4.5	m 7.1
Concentric horizontal intake- exhaust terminal Ø 60/100		Intake and Exhaust 10	m 1.5	Intake m 11.5 Exhaust m 8.3	Exhaust m 3.0	m 4.7
Terminal complete with concentric vertical intake-exhaust Ø 60/100		Intake and Exhaust 16.3	m 2.5	Intake m 18.7 Exhaust m 13.6	Exhaust m 4.9	m 7.7
Concentric vertical intake-exhaust terminal Ø 60/100		Intake and Exhaust 9	m 1.4	Intake m 10.3 Exhaust m 7.5	Exhaust m 2.7	m 4.3
Pipe Ø 80 m 1		Intake 0.87 Exhaust 1.2	m 0.1 m 0.2	Intake m 1.0 Exhaust m 1.0	Exhaust m 0.4	m 0.4 m 0.5
Complete intake terminal Ø 80 m 1		Intake 3	m 0.5	Intake m 3.4	Exhaust m 0.9	m 1.4
Intake terminal Ø 80 Exhaust terminal Ø 80		Intake 2.2 Exhaust 1.9	m 0.35 m 0.3	Intake m 2.5 Exhaust m 1.6	Exhaust m 0.6	m 1 m 0.9
Bend 90° Ø 80		Intake 1.9 Exhaust 2.6	m 0.3 m 0.4	Intake m 2.2 Exhaust m 2.1	Exhaust m 0.8	m 0.9 m 1.2
Bend 45° Ø 80		Intake 1.2 Exhaust 1.6	m 0.2 m 0.25	Intake m 1.4 Exhaust m 1.3	Exhaust m 0.5	m 0.5 0.7
Pipe Ø 60 m 1 for ducting		Exhaust 3.3	m 0.5	Intake 3.8 Exhaust 2.7	Exhaust m 1.0	m 1.5
Bend 90° Ø 60 for ducting		Exhaust 3.5	m 0.55	Intake 4.0 Exhaust 2.9	Exhaust m 1.1	m 1.6
Reduction Ø 80/60		Intake and Exhaust 2.6	m 0.4	Intake m 3.0 Exhaust m 2.1	Exhaust m 0.8	m 1.2
Terminal complete with exhaust vertical Ø 60 for ducting		Exhaust 12.2	m 1.9	Intake m 14 Exhaust m 10.1	Exhaust m 3.7	m 5.8

2.5 Koaksiaalitorude paigaldus

Horisontaalse Ø 60/100 koaksiaalterminali poogen ühendada äärikuga katla ülaosa keskel asuvale avale. Eelnevalt tuleb paigaldada komplektis olev tihend ja seejärel poogen fikseerida kruvidega. Poogna väljuvale otsale paigaldada tihendid. Terminali horisontaalosa paigaldada poogna sisse nii, et ühendus oleks tihe.

Horisontaalset koaksiaalitoru Ø 60/100 saab vahejuppidega pikendada kuni 12,9 meetrini. Siis on toru takistusfaktor 100. Immergeas toodab ka lihtsamat suitsuterminali, mille kasutamisel lubatud maksimaalne toru pikkus 11,9 m.

Suitsuterminali horisontaalse osa paigaldamisel tuleb jälgida, et lõpuosa oleks õigetpidi – märges “ülal” peab olema üleval.

Horisontaalse Ø 80/125 koaksiaalitorusüsteemi kasutamisel on võimalik maksimaalset toru pikkust suurendada 32 meetrini. Sel juhul tuleb katlale kinnitada vastav adapter.

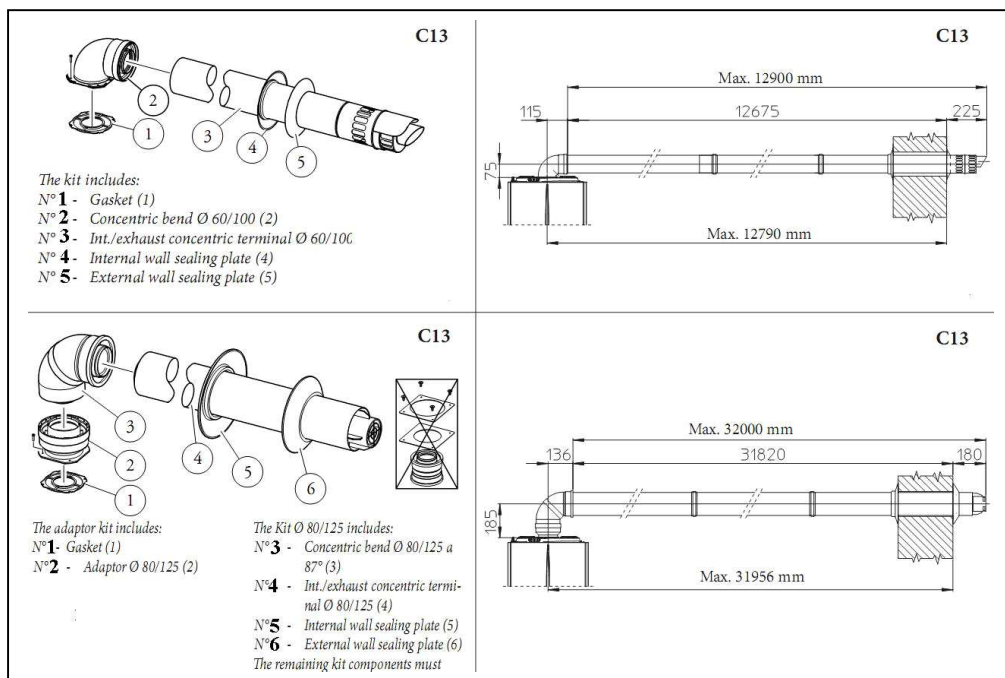

Vertikaalse koaksiaalkomplekti katuseläbiviik võimaldab terminali paigaldada katusele mille suurim kalle on 45% (25).

Ø 60/100 toru saab vahejuppidega pikendada 14,4 meetrini. See vastab takistusfaktorile 100. Kasutades Ø 80/125 terminali ja pikendustorusid, saab suurim pikkus olla 32 meetrit.

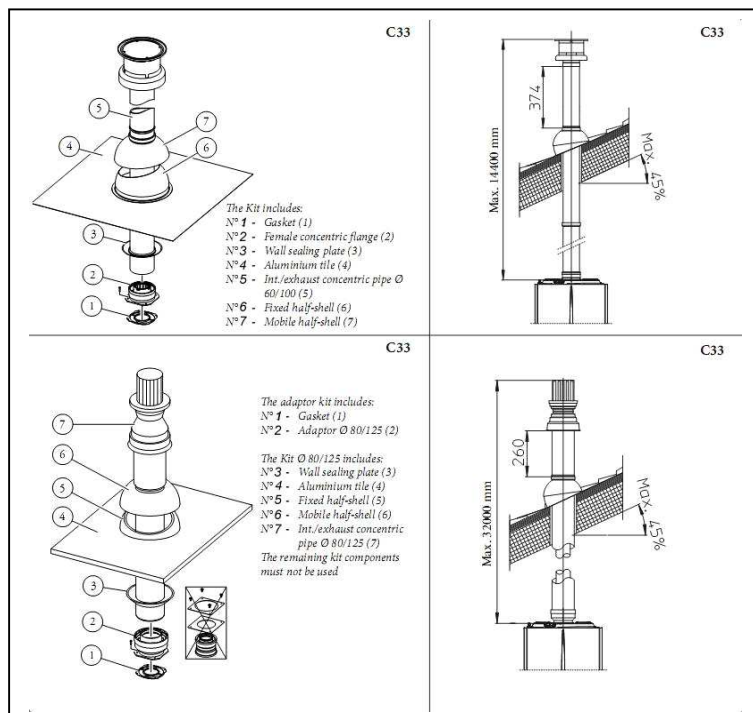

2.6 Eraldatud torude süsteem

Separaatori komplekti Ø 80/80 abil eraldatakse suitsutoru ja õhuvõtu toru. Viimane võib olla paigaldatud keskelasuvast suitsutorust kas vasakule või paremale. Kasutada tuleb omvahel tihedalt ühendatud plasttorusid, mis on vastupidavad heppelisele kondensaatveele. Vertikaalsete torude puhul kummagi toru suurim pikkus 41 meetrit, horisontaalsete korral 36 meetrit. Kondensaadi äravoolu tagamiseks peab suitsutoru kalle olema vähemalt 1,5% katla suunas.

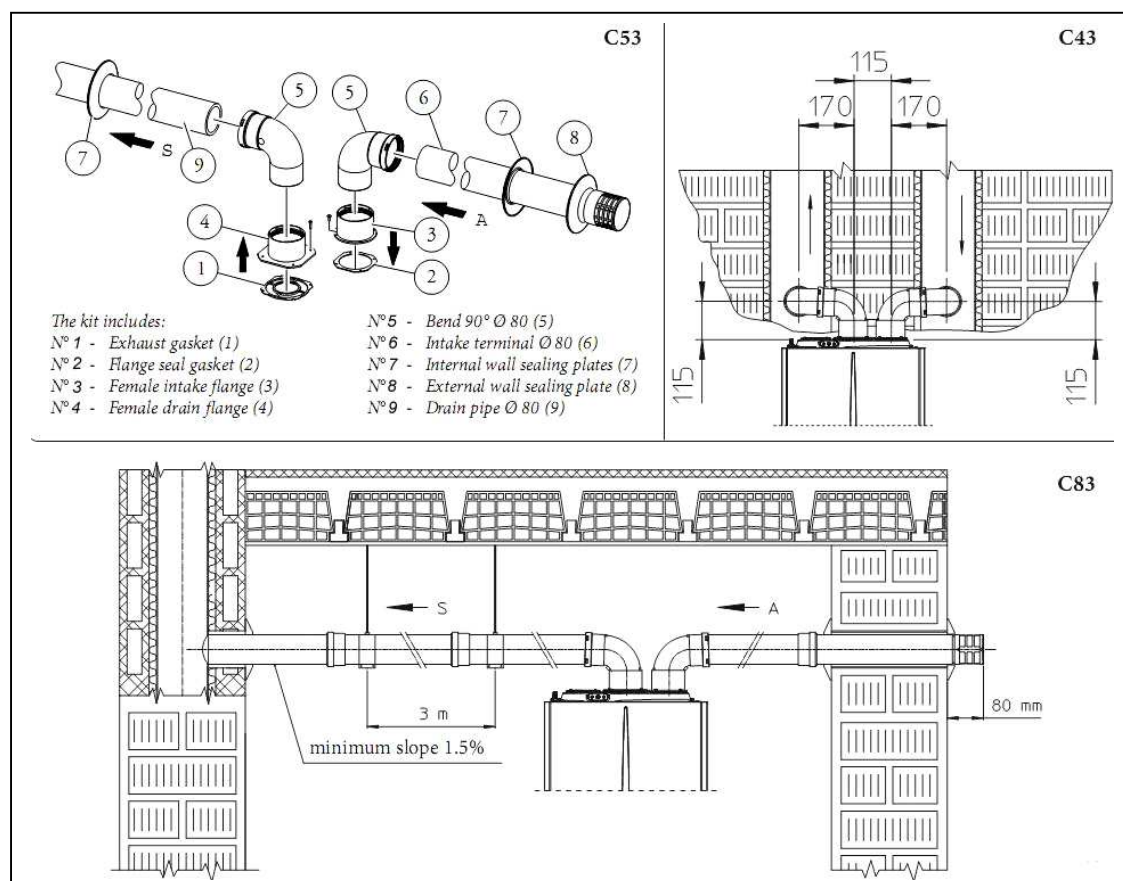

Ilma õhuvõtu toruta võib katla paigaldada ja põlemisõhu võtta ruumist ainult juhul, kui selline lahendus vastab kohalikele normidele. See ruum ei tohi olla eluruum, magamistuba, vannituba vms. Äriruumis või töötoas ei tohi olla ei tohi olla tolmu ega kasutatavate keemiliste materjalide aure. Seega saab sellist lahendust kasutada vaid hästiventileeritavates mitteeluruumides.

2.7 Küttevee ettevalmistus ja süsteemi täitmine

Katla ja soojusvaheti tööiga mõjutavad küttevee parameetrid - PH tase, karedus, elektrijuhtivus ja hapnikusisaldus. Neile lisaks veel mehaaniline saast – torude lõikelaastud, keevitus- või jootejäägid ning korrosiooni jäägid. Kõik need võivad põhjustada suurt kahju soojusplokile.

Selle vältimiseks tuleb:

- mehaanilise parahi eemaldamiseks tuleb küttesüsteem (nii uus kui vana) täita ja uuesti tühjendada. Paigaldada tagasivoolule mudapüünis.
- vajadusel teha küttesüsteemi keemiline puhastus. Uus süsteem- Sentinel X300, Fernox cleaner F3; vana süsteem – Sentinel X400 või X800, Fernox Cleaner F3.
- kontrollida vee karedust ja küttesüsteemi mahtu (v.t. joonis) Kui vee maht ja karedus jäävad alla joonistatud kõverat, siis pole vee eritötlust vaja.

Märkus: Tallinna Vee kodulehe andmed: Vee keskmine karedus 4,7 mg-ekv/l = 23,5 °F

Graafik iseloomustab kogu katla kasutusaja jooksul lubatud veekogust. Arvestada tuleb nii korralisi kui erakorralisi küttesüsteemi täitmisi.

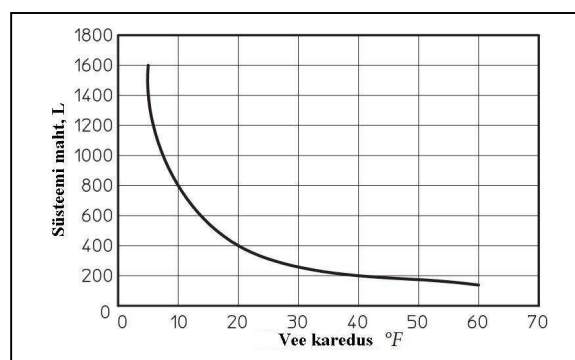

- Ei ole lubatud täita küttesüsteemi ionvahetusvaikudega pehmendatud või destilleeritud veega
- Kui täitevesi vajab töötlust, siis tuleb teha vee täielik magestamine, mis eemaldab veest peale kaltsiumi ja magneesiumi ka teised mineraalid ning vähendab vee juhtivust kuni 10 mikrosiimens/cm. Selliselt töödeldud vesi kaitseb küttesüsteemi ka korrosiooni eest.
- Lisada kütteveele sobivat kaitsevahendit (Sentinel X100, Fernox Protector F!) ja vajadusel külmumisvastast vahendit (Sentinel X500, Fernox Alphi 11).
- Kontrollida küttevee elektrijuhtivust, mis ei tohi olla suurem kui 2000 µs/cm töötlemata ja 600 µs/cm töödeldud vee korral
- Korrosiooni vältimiseks peab küttevee pH tase olema 6,5...8,5
- Kontrollida kloriidide taset küttevees, mis ei tohi ületada 250 mg/l.

Märkus: keemiliste veetötlusvahendite kogused annab tootja kasutusjuhend.

Pärast toruühenduste tegemist saab asuda küttesüsteemi täitmisele täitekraani 1 abil

Täita tuleb aeglaselt, andes võimaluse õhul süsteemist väljuda. Kütteseadmel on õhueraldaja pumba peal. Radiaatoreid tuleb õhutada nende õhutuskorkide kaudu.

Kui manomeeter näitab ca 1,2 bar rõhku, tuleb täitekraan sulgeda. Täites küttesüsteemi, tuleb katla õhueraldusfunktsioon aktiveerida (aktiveerub esimesel käivitusel) s.t. et ringluspump töötab tsükliliselt. Õhueraldaja kork peab olema avatud. Kui olete küttesüsteemi õhutustanud, sulgege õhueraldaja kork.

Esimesel käivitusel võib suitsugaas väljuda kondensaadi väljavooluotsa kaudu. See lakkab, kui katel on mõne minuti töötanud, sest sifoon peab täituma kondensaatveega.

2.8 Kasutuselevõtt

Seadme käivitamisel tuleb kontrollida:

- torustiku tihedust (nii gaas, vesi kui küte)
- kasutatava gaasi vastavust kütteseadme omaga
- elektriühendusi – 230 V- 50 Hz õige L-N polaarsusega ning maandus
- paigaldusruumi vastavust nõuetele (ventilatsioon)
- õhu/suitsutorude korrasolekut
- süüteprotsessi õigsust
- gaasikulu ja gaasirõhku, mis peavad vastama juhendile
- kaitse rakendumist leegi puudumise korral

Kui kasvõi üks neist kontrollidest annab negatiivse tulemuse, ei tohi seadet tööle jätta.

Käivitamisel tuleb katla küttevõimsus seadistada köetavale pinnale vastavaks, kontrollida kütte ringluse toimimist ning 1 tund pärast käivitust tagasivoolule paigaldatud mudapüünise seisukorda ja vajadusel sõel puhastada.

Seadme garantii algab käivitamise hetkest.

2.9 Ringluspump

Kütteseadet **Victrix 24 TT** on varustatud kolmekiiruselise tsirkulatsioonipumbaga. Puuduliku tootlikkuse pärast pole esimesel kiirusel kasutamine soovitatav.

Kui pump osutub pärast pikaajalist seismist kinnikiilunuks, tuleb pumba võlli kork eemaldada ja kruvikeerajaga ettevaatlikult võlli pöörata.

Ringluspumba all asub reguleeritav ülevooluventiil e. bypass. Selle reguleerimisega on võimalik väikestes küttesüsteemides vähendada voolumüra ja vältida katlatemperatuuri tõusu liialt kõrgele. Reguleerida saab lapikruvikeerajaga. Keerates sätku päripäeva avate ülevooluventiili, vastupäeva keerates lülitate selle välja. Tehaseasendis on ülevooluventiil avatud.

Pumbakõver on joonisel:

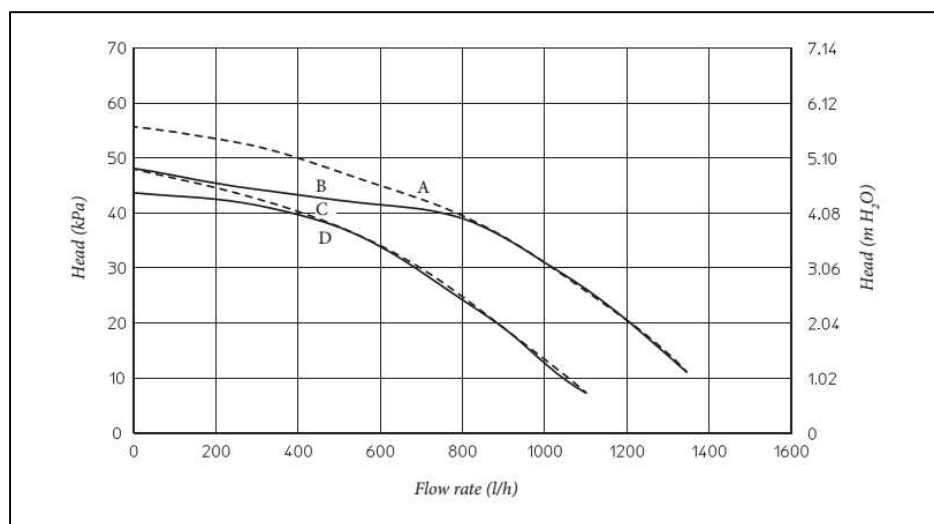

A – pumbakõver kolmandal kiirusel väljalülitatud ülevooluventiiliga.

B - pumbakõver kolmandal kiirusel avatud ülevooluventiiliga

C - pumbakõver teisel kiirusel väljalülitatud ülevooluventiiliga

D - pumbakõver teisel kiirusel avatud ülevooluventiiliga

3. Hooldus- ja kasutusjuhend

3.1 Hooldus

Kütteseadme tehniliste näitajate säilitamiseks kogu kasutusaja jooksul tuleb 1 kord aastas tehnohoolduse käigus seadet puhastada ja kontrollida.

3.2 Üldine ohutus

Seinalealne kütteseadme peab olema kaitstud otsese auru mõju eest, mis tekib köögipliidi kasutamisel.

Keelatud on seadet kasutada lastel ja isikutel, kel pole vastavat kasutuskogemust.

Ärge puutuge suitsutoru, kuna see võib olla kuum.

Ohutuse tagamiseks veenduge, et suitsutoru pole kaetud.

Ohtlik on ja seepärast ka keelatud kasvõi osaliselt sulgeda põlemisõhu juurdepääsu ava.

Kui kütteseadme ajutiselt välja lülitada, tuleb

1. tühendada küttesüsteem (v.a. siis, kui see on täidetud külmumisvastastase vedelikuga
2. ühendada seade lahti gaasi-, vee- ja elektrisüsteemist.

Ärge puhastage kütteseadet kergestisüttivate puhastusvahenditega.

Ärge jätke seadmega samasse ruumi kergestisüttivaid vedelikke.

Kuna kütteseadme kasutab elektrit, siis

- ärge puutuge seadet ega selle osasid märgade kätega ega paljajalu olles
- ärge sikutage elektrijuhet ja hoolitsege, et seadet ei mõjutaks ilmastik – vihm, päike jms.
- kui toitejuhe on vigastatud, kutsuge selle asendamiseks asjatundja.
- kui seadet ei kasutata pikka aega, ühendage see elektrivõrgust lahti.

Märkus: Katla temperatuuritabloo näit võib tegelikust temperatuurist erineda +/- 3 °C. See on sõltub ümbritseva keskkonna tingimustest, ega ole katla rike.

3.3 Juhtpaneel

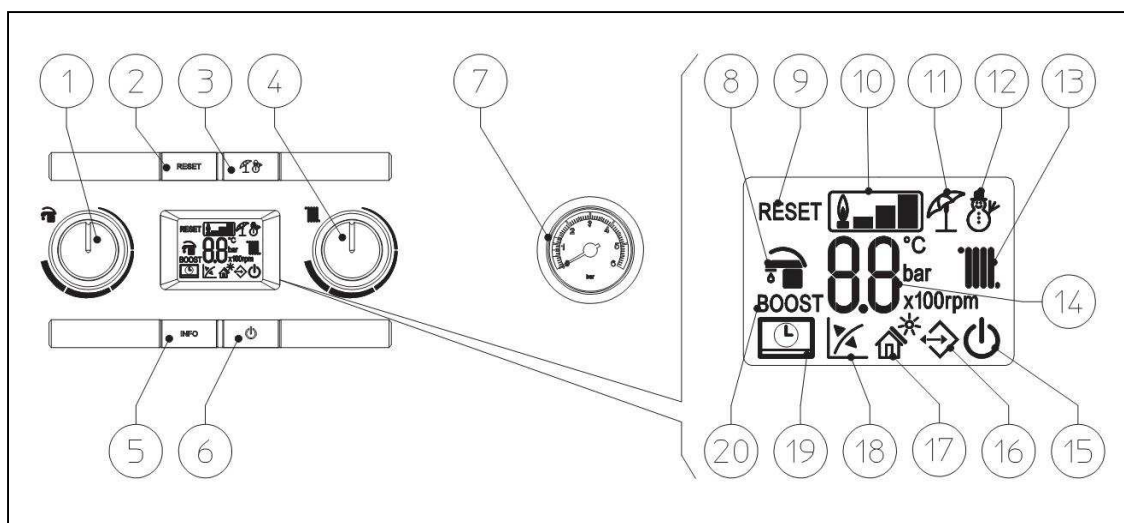

1	Sooja tarbevee temperatuuri reguleerimise nupp	11	Märk, et katel on suverežiimis
2	RESET nupp	12	Märk, et katel on talverežiimis
3	SUVI/TALV töörežiimi valiku nupp	13	Märk, et katel kütab tuba
4	Kütte pealevoolu temperatuuri reguleerimise nupp	14	Temperatuuri ja veakoodi näidik
5	INFO klahv	15	Märk, et katel on ooteasendis (stand by)
6	SISSE/OOTEL/VÄLJA katla pealüliti	16	Märk, et katlaga ühendatud on väline juhtpult
7	Manomeeter	17	Märk, et katel kasutab päikeseenergiat
8	Märk, et katel kütab tarbevett	18	Märk, et katlaga on ühendatud õuetemperatuuri andur.
9	Katla töö on blokeeritud. Vajutada RESET nuppu	19	Märk, et katlaga on ühendatud distantsjuhtimine CAR v2
10	Märk, et leek on põletil ning võimsustaseme näidik	20	Pole kasutuses

3.4 Sisselülitamine

Enne kütteseadme käivitamist veenduge, et süsteem on täidetud – manomeetri (7) osuti peab näitama 1 ...1,2 bar.

- Avage seadmeeelsed gaasikraanid.
- Vajutage sisselülitis nuppu **6** ja hoida kuni tablo helendab. Katel lülitub sellesse režiimi, milles oli enne väljalülitust. Kui katel on ooteasendis (stand-by) tuleb veelkord nuppu vajutada.
- Nupu **3** vajutusega valige kas suvine või talvine töörežiim

Suveasendis (katel kütab ainult tarbevett, kütte puudub) määrake tarbevee temperatuur nupu **2** abil. Seatud temperatuur on näha näidikul **14**.

Talveasendis (katel kütab nii tarbevett kui ka tuba) seadke küttevete temperatuur nupu **4** abil, kujuures tarbevee temperatuur seatakse ikka nupu **1** abil.

Nüüd töötab kütteseadme automaatselt. Kui soojanõue puudub, puudub ka leek. Leegi süttimisel süttib vastav indikaator (**10**) juhtpaneeli tablool, mis näitab ka võimsustaset. Tarbevett soojendades näitab temperatuurinäidik **14** tarbevee temperatuuri, kütte ajal kütte pealevoolu temperatuuri.

Kui ühendatud on lisaseade CAR^{v2}

- Kui katlaga on ühendatud kaugjuhtpult CAR^{v2}, siis ilmub tabloole vastav märk **19** ning katla parameetrid on seadistatavad puldilt. Siiski jäävad katla juhtnuppudest aktiivseteks RESET nupp **2** ning SISSE/VÄLJA nupp **6**. Viimane siiski vaid sisse või välja lülitamiseks. Samuti jääb toimima katlal olev displei, näidates seadme hetkeolekut.

Märkus: Kui katel on välja lülitatud, näitab juhtpuldi tabloo veateadet "ERR>CM" ja puldile jääb seadete säilitamiseks toitepige peale.

Kui ühendatud on õuetemperatuuri andur

- Kui katlaga on ühendatud õuetemperatuuri andur, siis ilmub tabloole vastav märk **18**. Kütte pealevoolu temperatuuri määrab seatud küttegaafik. (v.t. punkt 2.3 – välisandur). Graafiku tõusu saab muuta nupu **4** abil või kui ühendatud on CAR^{v2}, siis sellelt, seades sobiva vahenikust 0...9. Juhul, kui kütteevee temperatuur on kõrgem kui ruumide jaoks vaja ning radiaatoritermostaadid on kinni, võib katel töötada vaid pumbalülitus režiimis.

Kui ühendatud on tarbevee lisaküte

- Kui katla tarbevee sisendile on ühendatud veemahuti, mida köetakse päikesega, tunneb katlaga ühendatud lisaandur selle ära ning piisava temperatuuri korral katlas leeki ei süüdata vaid süttib märk **17**. Kui lisamahuti temperatuur on ebapiisav, kütab katel sooja vett ja märki **17** ei näidata.

Kui katel on ooteasendis.

- Ooteasendisse (stand by) saab katla viia vajutades nuppu **6** korduvalt, kuni tabloole ilmub vastav märk **15**. Selles asendis katel ei tööta, kuid külmumiskaitse, pumba ja ümberlülitite blokeerumiskaitse jäävad alles. Katel on endiselt pinges all!

Kui katel on välja lülitatud.

- Kui katel on välja lülitatud, siis on külmumis- ja blokeerumiskaitse samuti välja lülitatud. Katla välja lülitamiseks tuleb nuppu **6** hoida 8 sekundit alla vajutatuna, kuni tabloo kustub. Katel on endiselt pinges all!

Kui katel sisse lülitada.

- Iga kord, kui katel sisse lülitatakse, käivitub õhueralduse funktsioon, mis kestab 8 minutit. Sel ajal on tablool 14 näha numbrite tagasilööndus ning kütte ja tarbevesi ei toimi. Klahvi RESET (2) vajutusega saab funktsiooni katkestada.

Vajutades juhtpaneeli suvalisi nuppe lülitub sisse tabloo valgustus. Teatud aja pärast see väheneb ning nähtavaks jäävad vaid aktiivsed sümbolid. Valgustusrežiimi annab muuta teenindustasandil parameetri t8 muutmisega.

3.5 Veateated

Rikke tekkimisel kütteseadme töös ilmub juhtpaneeli tabloole **14** veateade, mille tähendused on toodud järgnevas tabelis:

Veakood	Rikke kirjeldus	Rikke põhjus	Katla olek/ võimalik lahendus
01	Süütamise blokeerumine	10 sekundi jooksul pärast sädemeseeria algust ei saa juhtplaat signaali leegi süttimisest	Uue käivituse tegemiseks tuleb vajutada klahvile RESET.
02	STB rakendumine, ülekuumenemine	Seadme töö käigus toimub soojusvaheti ülekuumenemine nii, et rakendub keemisandur (STB)	Peale jahtumist võib seadme taas käivitada vajutades klahvile RESET.
03	Suitsutempera- tuuri anduri rakendumine	Seadme töö käigus tõuseb suitsugaasi temperatuur liiga kõrgele ja katel lülitub välja	Uue käivituse tegemiseks tuleb vajutada klahvile RESET.
04	Gaasiarmatuuri kontakti takistus	Gaasiarmatuuri pingestamisel avastab juhtplaat kõrvalekalde toitepinges.	Katel ei käivitu / kontrollida gaasiarmatuuri elektriühendusi
05	Kütte pealevoolu NTC anduri rike	Juhtplaat tuvastab pealevoolu NTC anduri vea.	Katel ei käivitu
06	Sooja tarbevee NTC anduri rike	Juhtplaat tuvastab soojavee NTC anduri vea. Võib rakenduda külmumiskaitse.	Katel üritab toota sooja vett, kuid ei suuda saavutada vajalikku taset
08	Max. RESET nupu vajutuste arv	RESET nuppu on vajutatud 5 korda järjest	Ühte riket on võimalik nullida 5 korda järjest, misjärel tund aega ei saa seda teha. Katla välja- ja uuesti sisselülitamise taastab algseisu.
10	Ebapiisav rõhk küttesüsteemis	Veerõhk küttesüsteemis ei ole piisav katla normaalseks tööks	Küttesüsteemi rõhk peab olema 1-1,2 bar. Vajadusel täita.
15	Konfiguratsiooni viga	Kuskil elektri juhtmestik on viga või ebakindel ühendus	Katel ei käivitu, kuid kui viga on kõrvaldatud, hakkab tööle
16	Ventilaatori rike	Ventilaatori elektriline või mehaaniline rike	Uue käivituse tegemiseks tuleb vajutada klahvile RESET.
20	Leegianduri häire	Ionisatsioonivool on väike või juhtplaat ei tunne seda.	Uue käivituse tegemiseks tuleb vajutada klahvile RESET.
24	Nupupaneeli rike	Juhtplaat tuvastab rikke katla nupupaneelil	Katel ei käivitu, kuid kui viga on kõrvaldatud, hakkab tööle
29	Suitsuanduri häire	Juhtplaat tuvastab rikke katla suitsuanduris	Katel ei käivitu
31	Kaugjuhtpuldi CAR ^{v2} info häire	Teade ilmub 1 minut pärast andmevahetuse katkemist	Lülitada katel välja ja siis uuesti sisse.
36	IMG Bus andmevahetuse katkemine	Rike tõttu katla- või küttesoonide juhtplaadil või andmesiinil katkes ühendus.	Küttesüsteem ei saavuta etteantud soojanõudeid.
37	Madal toitepinge	Katla elektritoite pinge on madalam lubatud alumisest piirist.	Kui viga on kõrvaldatud, hakkab katel normaalselt tööle
38	Leegisignaali kadumine	Pärast leegi edukat süttimist see millegipärast kustub	Kui viga oli juhuslik, taastub katla normaalne töö
43	Blokeerumine leegisignaali kadumisel	veateade 38 tekib mitu korda järjest	Uue käivituse tegemiseks tuleb vajutada klahvile RESET. Katel alustab õhueraldusfunktsiooniga.

44	Gaasiklapi sulgumise häire	Gaasiarmatuur jääb avatuks pärast sulgumiskäsku	Uue käivituse tegemiseks tuleb vajutada klahvile RESET
46	Külmumiskaitse termostaadi (lisaseade) häire	Katla normaalse töö ajal rakendub lisaseda "madalatemperatuuri termostaat"	Pärast torude jahtumist võib termostaat taastuda.
47	Põleti võimsuse piiramine	Seadme töö käigus tõuseb suitsugaasi temperatuur kõrgele ja katel vähendab võimsust	Katel töötab vähendatud võimsusega
51	Juhtmevaba CAR juhtpuldi ühenduse häire	Kui andmevahetus katkeb, saab süsteemi juhtida katla puldilt.	Kontrollida CAR puldi korrasolekut, patareisid
59	Elektritoitepinge sageduse häire	Anomaalia elektritoite sagedusega	Katel ei käivitu
62	Täieliku kalibreerimise nõue	Nõue võib tekkida pärast juhtplaadi vahetust või õhu/suitsu vahekorra muutudes.	Katel ei käivitu
72	Kiire kalibreerimise nõue	Nõue võib tekkida kui mõned parameetrid on muutunud	Katel ei käivitu
73	Suur vahe kütte pealevoolu ja kaitse andurite temperatuuride vahel.	Andurite temperatuuride vahet võib põhjustada anduri rike, ringluse puudus, soojusploki veosa ummistus vms.	Kui viga on kõrvaldatud, hakkab katel normaalselt tööle
74	Keemisanduri rike	Juhtplaat tuvastab rikke STB anduris	Katel ei käivitu
77	Leegikontrolli häire	Ionisatsioonivool on vale	Katel ei käivitu
78	Leegikontrolli häire	Gaasiarmatuuri juhtvool on liialt suur	Katel ei käivitu
79	Leegikontrolli häire	Gaasiarmatuuri juhtvool on liialt väike	Katel ei käivitu
80	Juhtplaadi rike	Tuvastati juhtplaadi rike	Vajutada RESET
84	Põlemise häire, võimsuse vähendamine	Tuvastati rõhu alanemine gaasitoites, võimsus väheneb	Kui norm. olukord taastub, hakkab katel normaalselt tööle
87, 88	Gaasiarmatuuri juhtimise rike	Gaasiarmatuuri juhtimises tuvastati rike	Katel ei käivitu
89	Ebastabiilne leegisignaali	Põlemine võib ebastabiilne olla suitsugaaside tõttu põlemiskabris, tuule, gaasirõhu või ventilaatori kiiruse kõikumise vms. tõttu	Katel töötab edasi
90	Leegisignaali ületab normi	Leegisignaali on pikaegselt üle etteantud väärtuse	Katel töötab edasi
91	Vale süüte blokeerimine	Katel ei suuda tagada leegi normaalset süütamist	Vajutada RESET
92	Ventilaatori pöörete korrigeeriv piiramine	Katel ei suuda tagada normaalseks ventilaatori tööks vajalikku pöörlemiskiirust	Katel töötab edasi
93	Leegisignaali ületab normi	Leegisignaali on lühiajaliselt üle etteantud väärtuse	Katel töötab edasi

94	Põlemise häire	Tuvastati põlemise häire, mis võib olla tingitud madalast gaasirõhust, suitsugaasidest koldes, gaasiklapi rikkest.	Kui norm. olukord taastub, hakkab katel normaalselt tööle
95	Mittepidev leegisignaali	Tuvastati leegisignaali pidevuse katkemine	Katel töötab edasi
96	Suitsutoru ummistus	Suitsuärastus torus on ummistus	Katel ei käivitu. Kui norm. olukord taastub, hakkab katel normaalselt tööle
98	Max. tarkvara vigade arv	Saavutati suurim lubatud veateadete arv.	Vajutada RESET
99	Üldblokeering	Katel on rikkis.	Vajutada RESET

3.6 Infomenüü

Vajutades klahvile “INFO” (5) kauem kui 1 sekund, pääseb ligi infomenüüle, kus saab kontrollida mõningaid katla parameetreid. Menüüst väljumiseks tuleb “INFO” nuppu vajutada kuni nimekirja lõpuni, vajutada “RESET” või oodata 15 minutit. Infot näidatakse vaheldumisi inforea numbrit “d” tähe järel ning parameetrit ennast.

d0.0	Pole kasutusel
d0.1	Näitab leegisignaali suurust
d0.2	Näitab tegelikku kütteevee pealevoolu temperatuuri
d0.3	Näitab tegelikku sooja tarbevee temperatuuri
d0.4	Näitab seatud kütteevee pealvoolu temperatuuri
d0.5	Näitab seatud sooja tarbevee temperatuuri
d0.6	Näitab välisõhu temperatuuri, kui õueandur on ühendatud. Kui temperatuur on alla 0 °C, siis näit vilgub.
d0.7	Näitab siseneva sooja vee temperatuuri, kui lisaandur on ühendatud.
d0.8	Pole kasutusel
d0.9	Näitab viimase viie veateate koode. Lehitsemiseks on vaja pöörata küttemperatuuri nuppu.
d1.0	Veateadete kustutamine. Kui tablool on d1.0 siis vajutada RESET ja hoida, kuni sümboli “88” vilkumine 2 sekundi jooksul salvestab tegevuse.
d1.1	Näitab keemisanduri STB temperatuuri
d1.2	Pole kasutusel
d1.3	Pole kasutusel
d1.4	Pole kasutusel
d1.5	Näitab ventilaatori pöörlemiskiirust , pööret minutis/100
d1.6	Näitab väljuva suitsugaasi temperatuuri

3.7 Nõuanded kasutajale

Katla täielikuks seiskamiseks lülitage katel asendisse “OFF”, lülitage lahti elektritoide, keerake kinni seadmeelne gaasikraan. Kui on oht külmakahjustuste tekkimiseks, tühjendage katel ja vajaduse korral ka küttesüsteem veest.

Katlas asuv küttesüsteemi rõhku näitava manomeetri osuti peab olema vahemikus 1...1,2 bar. Kui külma katla korral on manomeetri näit alla 1 bar, tuleb täitekraani (vt. joon. pos 1) süsteemi vett lisada. Pärast seda tuleb täitekraan kindlasti kinni keerata, sest kui rõhk tõuseb ca 3 bari juurde, rakendub kaitseklapp. Kui see peaks juhtuma, tuleb osa vett küttesüsteemist välja lasta.

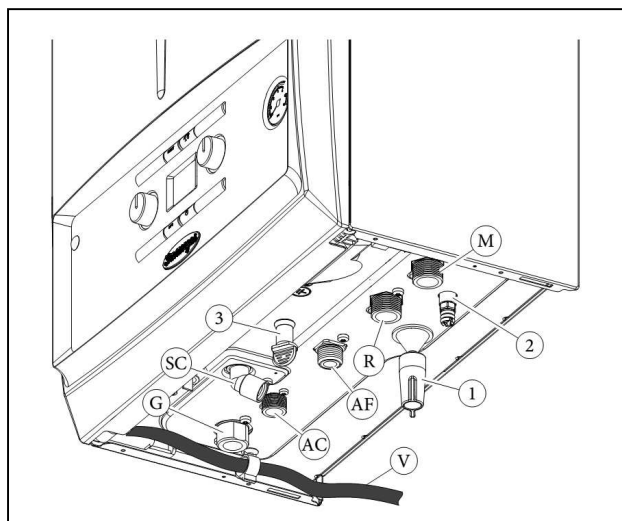

- V – elektritoide
- G – gaasiühendus
- AC – sooja tarbevee väljund
- AF – külma vee sisend
- SC – kondensaadi väljavool
(Ø > 13 mm)
- M – küttesüsteemi pealevool
- R – küttesüsteemi tagasivool

- 1- küttesüsteemi täitekraan
- 2- katla tühjenduskraan
- 3- kaitseklapi kontrollotsik

Katla tühjendamiseks kasutage tühjenduskraani (joon. pos.2). Veenduge, et täitekraan oleks kinni.

Külmumiskaitse rakendab põleti töösse siis, kui temperatuur langeb alla + 4 °C. Kuigi see kaitseb süsteemi kuni – 5 °C-ni, tuleb olukorras, kus alla nullised temperatuurid on võimalikud, kasutada keemilisi või elektrilisi külmumisvastaseid vahendeid või tühjendada kogu süsteem veest.

Katla väliskesta puhastamiseks tuleb kasutada pehmet ja keemiliselt neutraalset materjali.

4. Tehnikule : esmane käivitamine ja hooldus

4.1 Kütteseadme esmakordsel käivitamisel tuleb alati

- kontrollida seadme vastavust tema sertifikaadile
- kontrollida gaasiliigi vastavust seadmel märgitule
- kontrollida, et toitepinge oleks 230 V / 50 Hz. Et faasi ja nulljuhtme polaarsus oleks õige ning maandus olemas
- kontrollida, et küttesüsteem oleks täidetud ning manomeetri näit 1...1,2 bar.
- kontrollida, et õhueraldaja kork oleks avatud ning süsteem õhutatud
- lülitada kütteseadme töösse ning kontrollida süütamise õigsust
- kontrollida, CO2 sisaldust suitsugaasis ning selle vastavust tabelile lk. 27 kolmel võimsustasemel – 100%, 59% ja 0%.
- kontrollida leegikontrolli kaitse rakendumist (gaasi puudumisel) ja sellele kulunud aega
- kontrollida seadmeelse elektrilüliti korrasolekut
- kontrollida õhu/suitsu torude korrasolekut
- kontrollida temperatuuriregulaatorite korrasolekut

- kontrollida sooja tarbevee tootlikkust
- kontrollida vee ja kütetorustiku tihedust
- kontrollida seadme paigaldusruumi ventilatsiooni ja õhuavade olemasolu

Kui kasvõi üks neist kontrollidest annab negatiivse tulemuse, ei tohi seadet tööle jätta.

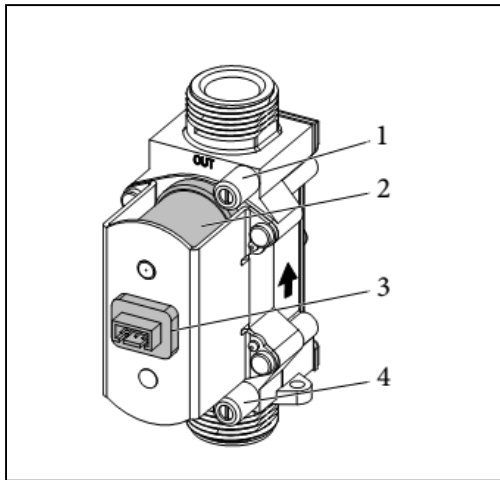

Gaasiarmatuur SGV 100 BP

- 1 – gaasi väljundrõhu mõõteotsik
- 2 – armatuuri magnetpoolid
- 3 – ühenduskaabli pistikupesa
- 4 – gaasi sisendrõhu mõõteotsik

4.2 Juhtplaat (vt joonis lk.5)

Katлага võib olla ühendatud kaugjuhtpult CARv2. See ühendatakse klemmidele 41 ja 44. Säilitada tuleb õiget polaarsust ning eemaldada sildühendus X40.

Katлага saab ühendada kontaktväljundiga ruumitermostaadi. See ühendatakse klemmidele 40 ja 41 eemaldades sildühenduse X40

Pistikupesa X5 kasutatakse releeplaadi ühendamiseks.

Pistikupesa X6 kasutatakse personaalarvuti ühendamiseks

Pistikupesa X8 kasutatakse tarkvara uuendamiseks

Juhtplaadil asetseb mälu kiip, mida saab pesast välja võtta. Selles on salvestatud kõik küttesüsteemi individuaalsed parameetrid. Kui juhtplaat on vaja vahetada, siis võib vana mälu kiibi tõsta uuele plaadile. Siis pole vaja kõiki häälestusi uuesti läbi viia. Mälu kiipi võib vahetada vaid siis, kui kõik võimalikud elektriühendused on juhtplaadi küljest lahti.

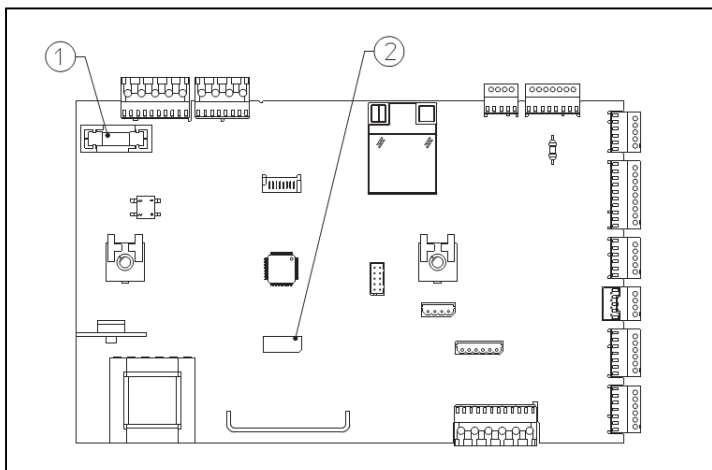

Juhtplaat

- 1 – elektrikaitse 3,15 AF
- 2 - mälu kiip

4.3 Võimalikud rikked ja nende põhjused

1. Gaasilõhn. Kontrollida tuleb gaasitorustiku hermeetilisust
2. Sage süütamise blokeerumine. Võib olla põhjustatud gaasi puudumisest – kontrollida gaasi sisendrõhku ja gaasikraanide asendit. Võimalik, et seda põhjustavad häired põlemise kontrolli süsteemis – viia läbi täielik kalibreerimine.
3. Ebapüsiv põlemine või müra. Seda võib põhjustada määrdunud põleti, vale põlemine või õhu/suitsu torude vale asetus. Kontrollida
4. Halb leegi süütamine esimestel kordadel võib olla põhjustatud sellest, et pärast edukat kalibreerimise läbitegemist katel alles otsib optimaalset režiimi.
5. Keemisanduri liialt sage rakendumine. Võib olla põhjustatud liiga madalast küttesüsteemi rõhust, puudulikust ringlusest küttesüsteemis, tsirkulatsioonipumba kinnikiilumisest. Kontrollida, et küttesüsteemi rõhk oleks õige ja et radiaatoriventilid oleks avatud.
6. Sifoon on ummistunud. Kondensaatvee äravoolu võib takistada hüdrolokku kogunenud põlemise tagajärjel tekkinud saast või ummistus äravoolutorus. Kontrollida.
7. Ummistunud soojusvaheti võib olla sifooni ummistumise tagajärg. Puhastada.
8. Müra, mis tekib õhu olemasolul süsteemis. Kontrollida, et rõhk küttesüsteemis oleks õige (1...1,2 bar), avada katla pumbal asuv õhueraldusventiil (joon lk.6 pos. 20) ja radiaatorite õhueralduskorgid ning õhk eemaldada. Pärast ventiilid sulgeda.
9. Müra, mis tekib õhu olemasolul soojusplokis. Avada katla soojusplokil asuv õhueraldusventiil (joon lk. 6 pos. 11), õhk välja lasta ja siis ventiil sulgeda.
10. Sooja tarbevee väike tootlikkus võib olla tingitud primaarsoojusploki või tarbevee plaatsoojusvaheti pindade kattumisest katlakivi või mustusega. Puhastada või vahetada.

4.4 Üleminek teisele gaasiliigile

Üleminekuks teisele gaasiliigile tuleb käituda järgnevalt.

- programmeerimismenüüs “G” tuleb valida gaasiliik. Maagaasi puhul nG, vedelgaasi korral LG
- läbi viia täielik kalibreerimine. Selle järel kontrollida ja korrigeerida õhu/gaasi suhet
- asendada gaasitüübi kleebis

Pärast seda tuleb veel kontrollida, et

- gaasileek on ühtlane
- põlemine on stabiilne ja leek mitte liialt väike ega suur
- kalibreerimisel andurite jaoks kasutatud avad on suletud

4.5 Täielik kalibreerimine

Täielik kalibreerimine on vaja teha pärast teisele gaasiliigile üleminekut, pärast juhplaadi vahetust mälukiipi vahetamata ja pärast õhu/gaasi või leegikontrolli osade asendamist.

Enne täieliku kalibreerimise sooritamist peavad olema täidetud kõik esmasele käivitusele esitatud nõuded (vt. p. 4.1.)

Kütte- ja soojavee nõuet ei tohi olla. Veateadete 62 ja 72 korral välistab juhtautomaatika selle ise. Kalibreerimise erinevates faasides tuleb kontrollida õhu/gaasi suhet ja seda reguleerida. (vt. p. 4.6.) Kalibreerimise käigus toodetud jääkenergia suunatakse kas küttesse või tarbevette, kui sooja vee kraan on avatud. Ainsaks temperatuuri reguleerivaks anduriks on pealevoolu andur ning temperatuur soojusplokis võib tõusta kuni 90 kraadini. Ettevaatust! Kui kütte maksimaaltemperatuur t_1 on seatud madalamaks, siis tõuseb soojusploki temperatuur 5 kraadi üle selle, mis võib takistada kalibreerimist.

Kalibreerimine toimub kolmel võimsusel – nimivõimsusel, keskmisel ja miinimum võimsusel. Kui ei muudeta parameetreid, siis on iga etapi kestvus maksimaalselt 5 minutit. Pärast ühe etapi lõppu toimub automaatne üleminek järgmisele seni, kuni protsess on läbi.

Selleks, et alustada täielikku kalibreerimist tuleb sooja vee regulaator keerata “kella 6” ja kütteregulaator “kella 9” peale, siis vajutada ja hoida RESET nuppu 8 sekundit kuni “korstnapühkija” režiim aktiveerub ning seejärel vajutada 3 sekundit “SUVI/TALV” nuppu.

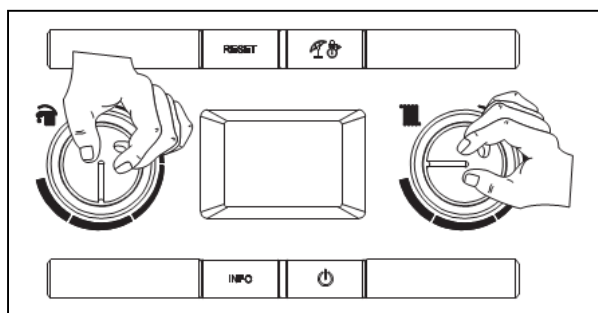

Esimesena viib katel kalibreerimise läbi nimivõimsusel. Sel ajal vilguvad tablool märgid “suvi”, “talv” ja “stand-by” ning numbrid näitavad vaheldumisi temperatuuri ja võimsustaset (99%). Pärast leegi parameetrite stabiliseerumist hakkab leegimärgi ümber olev raam samuti vilkuma, mis annab märku protseduuri lõppemisest ning andmete salvestamisest. Esimene etapp võib kesta mitu minutit. Alles pärast etapi lõppu võib vajaduse korral muuta gaasi/õhu vahekorda või asuda järgmise etapi juurde vajutades “INFO” nuppu.

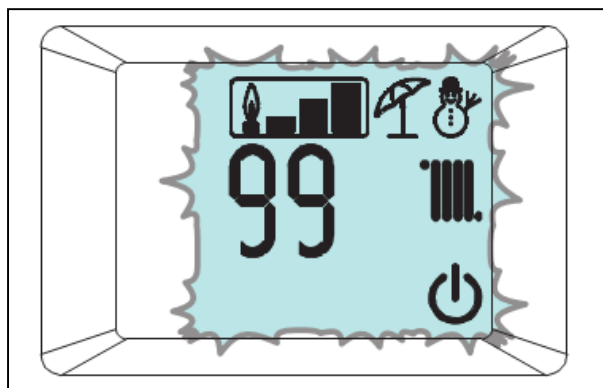

Teisena viib katel kalibreerimise läbi keskmisel ehk n.n. käivitusvõimsusel. Sel ajal vilguvad tablool märgid “suvi”, “talv” ja “stand-by” ning numbrid näitavad vaheldumisi temperatuuri ja võimsustaset (enamasti 41%, kuid see võib erineda sõltuvalt katlast). Pärast leegi parameetrite stabiliseerumist hakkab leegimärgi ümber olev raam samuti vilkuma, mis annab märku protseduuri lõppemisest ning andmete salvestamisest. Alles pärast etapi lõppu võib vajaduse korral muuta gaasi/õhu vahekorda või asuda järgmise etapi juurde vajutades “INFO” nuppu.

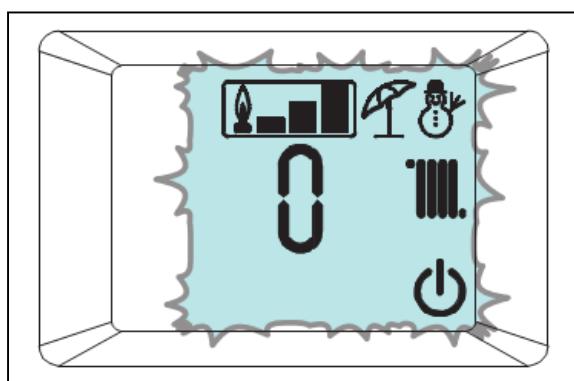
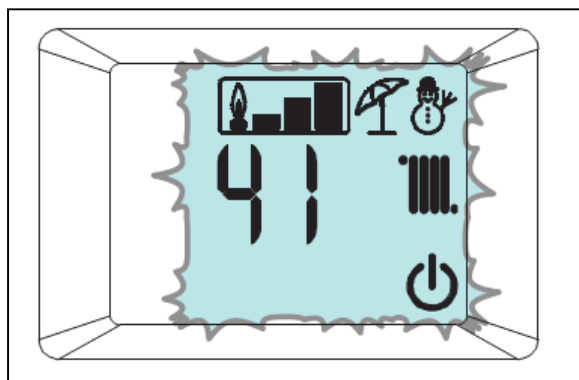

Lõpuks viib katel kalibreerimise läbi minimaalvõimsusel. Sel ajal vilguvad tablool märgid “suvi”, “talv” ja “stand-by” ning numbrid näitavad vaheldumisi temperatuuri ja võimsustaset (0%). Pärast leegi parameetrite stabiliseerumist hakkab leegimärgi ümber olev raam samuti vilkuma, mis annab märku protseduuri lõppemisest ning andmete salvestamisest. Alles pärast etapi lõppu võib vajaduse korral muuta gaasi/õhu vahekorda või lõpetada kalibreerimine vajutades “SUVI/TALV” nuppu.

Kui on tarvis kalibreerimisest väljuda ilma andmeid salvestamata, tuleb 8 sekundit hoida RESET nuppu vajutatuna või siis katla toitepinge maha võtta.

4.6 Õhu-gaasi suhte reguleerimine

Täieliku kalibreerimise käigus on võimalik muuta põlemiseks vajaliku õhu-gaasi suhet. Selleks peab tehnik gaasianalüsaatori sondi viima suitsukanalisse ja kontrollima CO₂ sisaldust, mis peab vastama tabelile.

	CO ₂ nimivõimsusel	CO ₂ keskvõimsusel	CO ₂ min. võimsusel
G20	9,2 +/- 0,80 %	9,0 +/- 0,80 %	9,0 +/- 0,80 %
G31	10,20 +/- 1,00 %	10,00 +/- 1,00 %	10,00 +/- 1,00 %

Iga etapi lõpus, kui hakkab vilkuma leegimärgi ümber olev raam, tuleb õhu-gaasi suhte muutmiseks vajutada nupule RESET. Tablool hakkavad vilkuma märgid “suvi”, “talv”, “stand-by”, “leek”, “välised seadmed” ning numbrid näitavad vaheldumisi temperatuuri ja põlemisseadistust. Põlemisõhu lisamiseks ja seadistuse suurendamiseks vajutage “STAND-BY” nuppu, vähendamiseks “info” nuppu. Seadistuse suurendamisel CO₂ sisaldus väheneb ja vastupidi.

Kui seadistus on muudetud, tuleb oodata kuni leegimärgi ümber olev raam vilgub ning seadistus salvestatakse.

Kinnitamiseks vajutada RESET.

4.7 Kiirkalibreerimine

Kui pole vajadust õhu-gaasi suhte muutmiseks, annab kiirkalibreerimine võimaluse põlemise kvaliteedi kiireks parandamiseks. Harilikult on seda vaja teha pärast suitsukäigu osade uuendamist ja menüüs “F” seadistuse muutmist mille tagajärjel kuvatakse veateade “72”.

Enne täieliku kalibreerimise sooritamist peavad olema täidetud kõik esmasele käivitusele esitatud nõuded (vt. p. 4.1)

Kütte- ja soojavee nõuet ei tohi olla. Veateadete 62 ja 72 korral välistab juhtautomaatika selle ise. Kalibreerimise käigus toodetud jääkenergia suunatakse kas küttesse või tarbevette, kui sooja vee kraan on avatud. Ainsaks temperatuuri reguleerivaks anduriks on pealevoolu andur ning temperatuur soojusplokis võib tõusta kuni 90 kraadini. Ettevaatust!

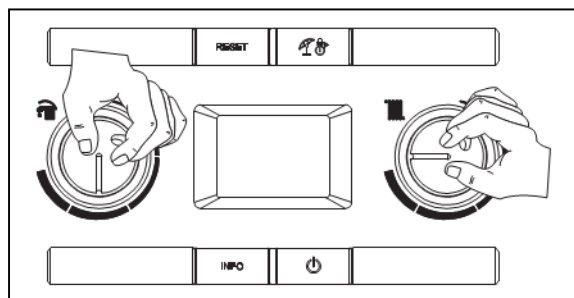

Selleks, et alustada täielikku kalibreerimist tuleb sooja vee regulaator keerata “kella 6” ja kütteregulaator “kella 9” peale, siis vajutada ja hoida RESET nuppu 8 sekundit kuni “korstnapühkija” režiim aktiveerub ning seejärel vajutada 3 sekundit “INFO” nuppu.

Nüüd viib katel järjekorras läbi kalibreerimise nimivõimsusel, keskmisel ja minimaalsel võimsusel. Üleminek ühest etapist teise toimub automaatselt. Protsessi lõpp on vaja ära oodata.

Sel ajal vilguvad tablool märgid “suvi”, “talv” ja “stand-by”, “õueandur”, “päikesesüsteemi andur” ning numbrid näitavad vaheldumisi temperatuuri ja võimsustaset.

Kui on tarvis kalibreerimisest väljuda ilma andmeid salvestamata, tuleb 8 sekundit hoida RESET nuppu vajutatuna või siis katla toitepinge maha võtta.

4.8 Suitsukäigu osade test

Selleks, et määrata õige väärtus menüüs olevale “F0” parameetrile, tuleb läbi teha suitsukäigu osade test. Testi läbiviimiseks peab katel olema asendis “stand-by”. Juhul kui katlaga on ühendatukaugjuhtpult CARv2, saab katla “stand-by” olekusse viia ainult juhtpuldilt.

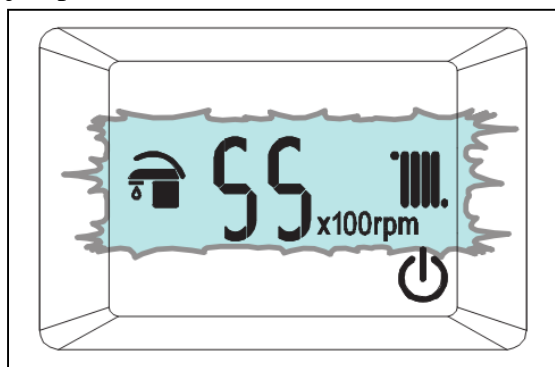

Selleks, et käivitada funktsioon, tule üheaegselt vajutada RESET ja “ON/OFF” nuppu, kuni tablool hakkavad vilkuma märgid “küte” ja “soe vesi” ning numbrid näitavad ventilaatori pöörete arvu. **NB!** Testi läbiviimiseks peab kondensaadi sifoon olema normaalselt täidetud.

Katel jääb sellesse olekusse 15 minutiks või seniks, kuni vajutatakse “ON/OFF” nuppu 8 sekundit või lülitatakse elektritoide välja.

Kontrollida tuleb suitsukäigu rõhumõõde otsikudel sissetõmbe õhu ja väljuva suitsu vahelist rõhkude erinevust ja korrigeerida seadistust “F0” vastavalt tabelile.

F0	ΔP
0	< 145 Pa
1	146...178 Pa
2	179...205 Pa

Katsetuse ajal sulguvad suitsu mõõtmise avad, et tagada hermeetilisus.

Iga katla rikke korral tuleb suitsukäigu korrasolus veenduda. Kui tulemused erinevad tabelis olevaist, siis on tegu mingi veaga suitsueraldussüsteemis.

4.9 Juhtploki programmeerimine

Kütteseadmel **Victrix 24 TT** on võimalik programmeerida mõningaid parameetreid.

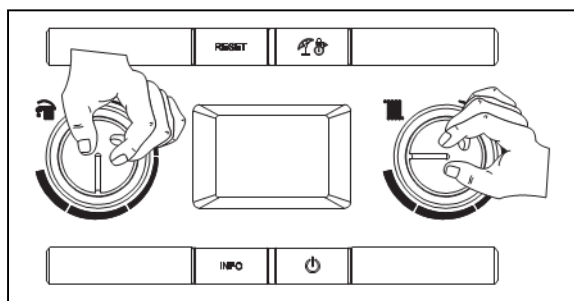

Sellelega saab kohandada katelt vastavalt kasutaja vajadustele.

Selleks, et siseneda programmeerimistasandile tuleb sooja vee regulaator keerata “kella 6” ja kütteregulaator “kella 9” peale, siis vajutada ja üheaegselt hoida RESET ja “suvi/talv” nuppe all umbes 8 sekundit.

Valik erinevate programmeerimisnivoode (G, P,t, A,F) vahel toimub toimub lühiajalise, ühesekundilise “SUVI/TALV” nupu vajutusega.

Menüü “G” võimaldab timmida õhu-gaasi segu. Sellel on 2 alammenüüd – “n” ja “S”. Nendeni pääsemiseks tuleb korduvalt RESET nuppu vajutada. Siit väljumiseks ja teistele parameetritele ligipääsaemiseks tuleb vajutada “SUVI/TALV” nuppu. Iga muutus nendes parameetrites nõuab katla täielikku kalibreerimist.

Nupu “SOE VESI” pööramisega alammenüü parameeter ja nuppu “KÜTE” pöörates selle väärtus. Muudatus salvestatakse mällu RESET ühesekundilise vajutusega. Salvestamisest annab märku sümbol “88”, mida kuvatakse tablool 2 sekundit..

Programmeerimistasandilt väljumiseks tuleb üheaegselt vajutada RESET ja “SOE VESI” klahve või oodata 15 minutit.

Id parameeter	sisu	kirjeldus	vahemik	vaikeseade
G	nG	Katel töötab maagaasil	nG	nG
	LG	Katel töötab vedelgaasil	LG	
n	Katla mark	Katla mudeli tähis <u>Ära muuda!!</u>	0...n	02=Victrix 24 TT
S0	Min võimsus	Juhtplaat valib katla röörežiimi lähtudes mitmest erinevast parameetrist. Menüü "n" ja "F" seaded määravad katla võimsuse. Seetõttu soovitame <u>Mitte muuta selle menüü sätteid.</u>	750-1700 pöör/min	Sõluvalt katla mudelist
S1	Max võimsus		S0-7375 pöör/min	
S2	väljalüümis võimsus		2000-4000 pöör/min	
Parameetrite muutmise järel kuvatakse "E62" – täieliku kalibreerimise nõue				
P0	Max N	Määrab max. võimsuse	0...99%	99%
P1	Min N	Määrab min. võimsuse	0...P2	0%
P2	Max N küte	Määrab küttele max. võimsuse	0...99%	Vastavalt katlale
P3	Relee 1 (lisaseade)	Katel võib töötada koos lisatsooni juhtimisega 0= välja lülitatud 1= põhitsooni juhtimine 2=üldine alarm 3=Kütterežiim aktiivne 4=välise gaasiklapi toide 5,6,7 = pole kasutusel	0...7	1
P4	Relee 2 (lisaseade)	Katel võib töötada koos lisatsooni juhtimisega 0= välja lülitatud 1=üldine alarm 2=Kütterežiim aktiivne 3=välise gaasiklapi toide 4= juhtimine lisatsoonist 5=soojuspump 6,7 = pole kasutusel	0...7	0
P5	Relee 3 (lisaseade)	Katel võib töötada koos lisatsooni juhtimisega 0= välja lülitatud 1= jahutuse käivitamine 2=üldine alarm 3=Kütterežiim aktiivne 4=välise gaasiklapi toide 5=soojuspump 7=põhitsooni juhtimine 8,9 = pole kasutusel	0...9	0
P6	Ringluspump	0 põleb – ringluspump töötab talverežiimis vastavalt ruumitermostaadi või kaugjuhtpuldi 1 põleb – talverežiimis töötab ringluspump pidevalt	0...1	0
P7	Õueanduri korrekt-sioon	Kui välisanduri temp. näit erineb tegelikust, on seda võimalik parandada. +9-le järgneb "CE", mis tähendab välise temperatuurikontrolli, kui see on ühendatud		0
P8		Pole kasutusel		

Id para-meeter	sisu	kirjeldus	vahemik	vaikeseade
t0	Min t° kütte	Minimaalne kütte pealevoolu temp.	20...50 °C	25 °C
t1	Max t° kütte	Maksimaalne kütte pealevoolu temp.		85 °C
t2	Sooja tarbevee termostaat	Määrab soojavee väljalülitumise meetodi 1 ja 3 – katla seiskamise määrab juhtpaneelil seatud temperatuur 0 ja 2 – katla seiskamise määrab maksimaaltemperatuur sõltumata juhtpaneelil seatud temperatuurist	0...3	0
t3	Päikeserežiimi viiteaeg	Katel on seatud koheselt reageerima soojavee nõudele. Kui päikese akupaak asub katlast eemal, peab viiteaeg piisav eelsoojendatud vee katlasse jõudmiseks	0...30 sec	0
t4	Tarbevee eelistuse viiteaeg	Talverežiimis ootab katel pärast sooja vee tarbimise lõppu enne küttele lülitumist viiteaja võrra, et uus sooja tarbija saaks vee kiiresti ja mugavalt	0...100 sec (sammuga 10 sec)	2 s.o. 20 sec
t5	Kütte lülituste piiramine	Elektroonne aegreele välistab katla sagedase sisse-välja lülitamise.	0...600 sec (sammuga 10 sec)	18 s.o.180 s = 3 min
t6	Kütte võimsuse kasvu aeg	Aeg, mis kütterežiimis kulub täisvõimsuse saavutamiseks	0...840 sec (sammuga 10 sec)	18 s.o.180 s = 3 min
t7	Kütte käivituse viiteaeg	Katel on seatud koheselt reageerima kütteautomaatika (TA, CAR) soojanõudele. Kui süsteemis on 3-tee ventiile või klappe, võib tekkida vajadus sellega veidi viivitada	0...600 sec (sammuga 10 sec)	0
t8	Tabloo valgustus	0 – Tabloo on valgustatud kasutamise ajal. 15 sekundit pärast viimast viimast toimingut heledus kahaneb. Rikketeate korral valgustus vilgub 1-tabloo valgus on tuhm 2 – tabloo on kogu aeg hele	0...2	0
t9	Tabloo numbrinäit	Suveasendis on numbrite tähendus: 0 – ei näita midagi 1- töötamise ajal näitab kütte temperatuuri Talveasendis on numbrite tähendus: 0- näitab küttele seatud temperatuuri 1- Pumba töö ajal näitab pealevoolu temperatuuri. Kui pump seisab, siis seadetemperatuuri.	0...1	1
A0	Hüdraulika	Määrab katla hüdraulika tüübi	Seada 0	0
A2	Pump	Määrab katla ringluspumba tüübi	Seada 0	0
A1, A3, A4, A5		Pole kasutusel		
F0	Suitsukanali pikkus	Määrab suitsukanali pikkuse. Vt. p. 4.8	0...2	0
F1		Pole kasutusel		
Pärast muutmist ilmub veateade "E72" – sooritada kiirkalibreerimine				

4.10 Päkeseenergia rakendamine

Päkeseenergiaga ettekoetud soojavee mahuti kasutamisel tuleb silmas pidada, et mahutist väljuva ja katlasse siseneva vee temperatuur tuleb piirata 65 °C-ga. Siseneva temperatuur peab olema seatud 5 kraadi kõrgemaks, kui katla väljuva soojavee temperatuur. Muuta tuleb ka menüü seadeid t2 ja t3. Kui katlasse siseneva vee temperatuur on võrdne või kõrgem kui seatud sooja vee temperatuur, siis katel ei käivitu.

4.11. “Korstnapühkija” funktsioon

Korstnapühkija funktsiooni aktiveerimiseks tuleb sel ajal kui küte ja soojavee tootmine ei ole töös, vajutada RESET nuppu. Tablool hakkavad märgid “suvi” ja “talv” koos vilkuma, puldile CAR^{v2} (kui see on olemas) ilmub teade “ERR>07” ning katel lülitub 15 minutiks püsiva võimsusega tööle. See võimaldab tehnikul kontrollida põlemise õigsust. Mingeid häälestusi teostada pole võimalik. Kui funktsioon on käivitatud, on võimalik valida kontrollirežiim – küte või soe vesi. Kui avada sooja vee kraan, saab võimsust reguleerida küttemperatuuri pöördnupuga. Kumbas režiimis katel parasjagu töötab, seda näitab vastav märk tablool. Normaalse režiimi taastamiseks tuleb välja ja siis uuesti sisse lülitada.

4.12 Pumba ja ümberlülitusklapi blokeerumiskaitse, külmumiskaitse

Seadme juhtplokk käivitab iga 24 tunni tagant 30 sekundiks ringluspumba, et vältida selle pikaajalise seismise tõttu tekkida võivat kinnikiilumist. Samuti toimub iga 24 tagant ümberlülitusventiili täistsükkel (kütelt tarbeveele ja tagasi) selle kinnikiilumise vältimiseks.. Kui küttesüsteemi tagasivoolu temperatuur langeb alla +4 °C lülitub katel töösesse ja kütab, kuni saavutab 42 °C

4.13 Juhtplaadi enesetest

Enesetest käivitatakse iga 18 tunni järel nii katla töö- kui ka ooterežiimil. Kui sel ajal koetakse tarbevett, siis käivitub enesetest 10 minutit pärast vee tarbimise lõppu 10 sekundiks.

4.14 Automaatne õhueraldus

Automaatse õhueralduse funktsioon võimaldab paremini küttesüsteemist õhku kätte saada. Selleks tehakse käivitustsükleid ringluspumbale (100 sekundit töötab, 20 sec seisab) ja ümberlülitusklapile (120 sekundit tarbevesi, 120 sekundit küte). Funktsioon rakendub alati pärast toitepinge lülitamist ja kestab 8 minutit kui seda ei katkesta RESET nupu vajutus. Teisel juhul rakendub funktsioon kui katla “stand-by” olekus vajutada üheaegselt INFO ja “suvi-talv” nuppe 5 sekundit. Sel juhul kestab tegevus 18 tundi ning katkestamiseks tuleb katel lihtsalt töösesse lülitada. Õhueraldusfunktsiooni ajal toimub tablool numbrite tagurpidi loendus.

4.15 Iga-aastane kontroll ja tehnohooldus

Kord aastas tuleb teha seadmele tehnohooldus. Selle käigus:

- kontrollida küttevete pH taset, mis peab olema 6,5...8,5
- kontrollida, et poleks veeleket ega oksiidijääke ühenduskohtades ega kondensaati põlemiskambris
- kontrollida sifooni ja kondensaatvee äravoolu torustiku seisukorda, et miski ei segaks kondensaadi äravoolu
- puhastada soojusvaheti põlemise poolelt – vahetada tihend (vajadusel)
- visuaalselt kontrollida suitsutoru korrasolekut
- kontrollida kütte- ja tarbevee rõhkusid, vooluhulkasid, temperatuure
- kontrollida temperatuuriregulaatorite töö õigsust
- kontrollida leegianduri tööd (rakendumine gaasi puudumisel)
- kontrollida kaitseklapi väljavoolu ava. See ei tohi olla ummistunud

- kontrollida paisupaagi vasturõhku. Tühjal paagil peab see olema 1,0 bar
- kontrollida, et küttesüsteemi rõhk oleks 1..1,2 bar
- kontrollida, et kaitsereleed (kütte rõhurelee ning keemisandur STB) ei oleks omavoliliselt lühistatud.
- kontrollida, et elektriühendused oleksid korras, vigastamata ja õigesti ühendatud.
- Kontrollida CO₂ väärtusi (kasutades “korstnapühkija” funktsiooni) kolmel võimsustasemel.

Tarbevee soojusvaheti läbipesu vajadus selgub hoolduse käigus.
See ei ole kohustuslik.

4.16 Kattepaneelide eemaldamine

Seadme tehnohoolduse läbiviimiseks tuleb eemaldada kattepaneelid

Alumine kate – keerata lahti kaks kruvi **a**, vajutada külgedel olevatele riividele ja eemaldada katb.
Nupupaneel – eemaldada kruvikatted **c**, keerata lahti kaks kruvi **d**, tõmmata paneel **e** enda poole ja tõsta alumisel fiksaatoritelt ära.

Esipaneel – keerata lahti kaks kruvi **g** ja tõmmates paneeli **f** enda poole ja üles vabastada see ülemistest haakidest **h**.

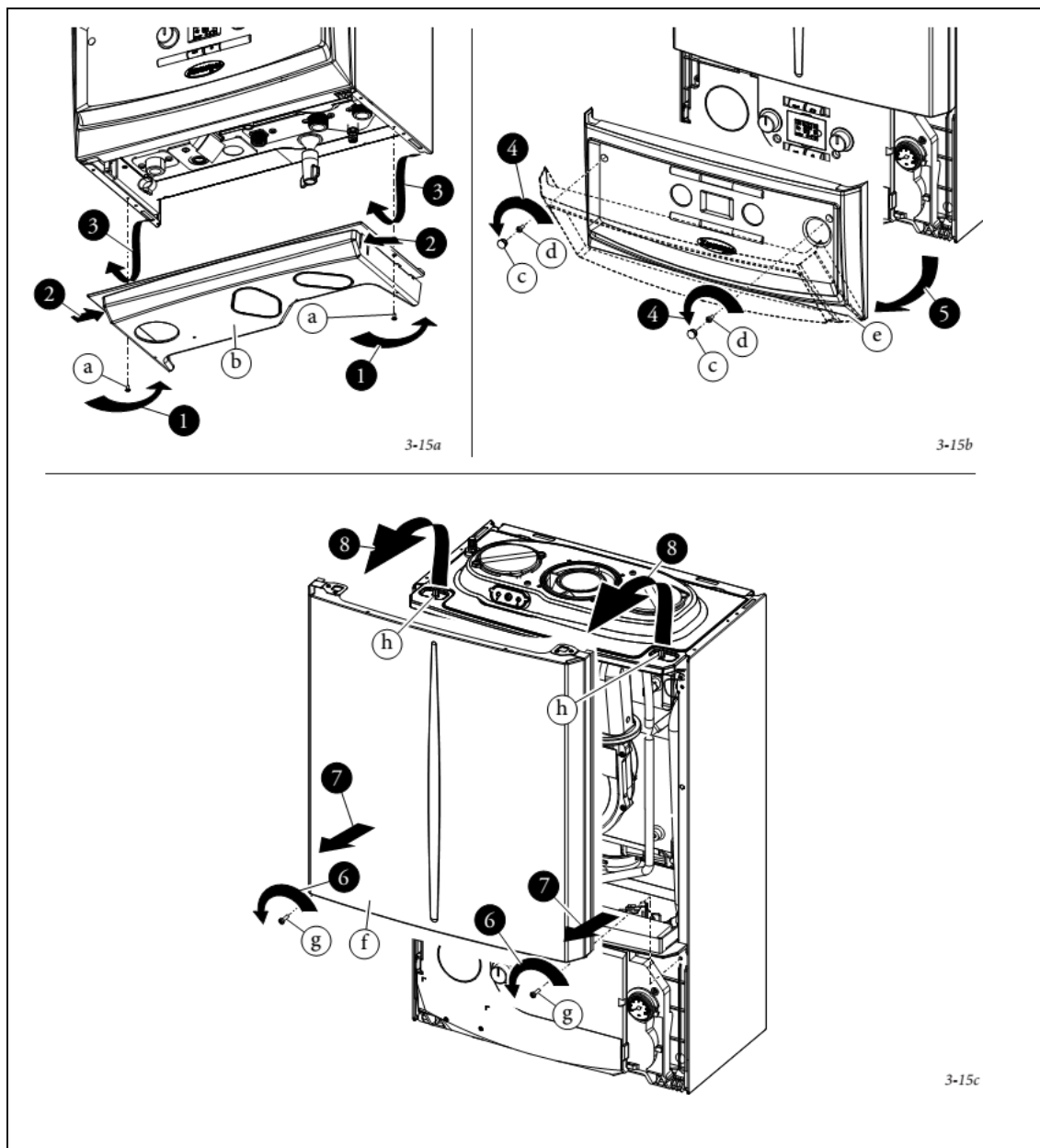

Juhtpaneel – vajutada külghaakidele **i** ja tõmmata paneel enda poole
 Külgpaneel – keerata lahti kruvid **k** ja eemaldada külgpaneel vabastades tagakinnitusest **X**.

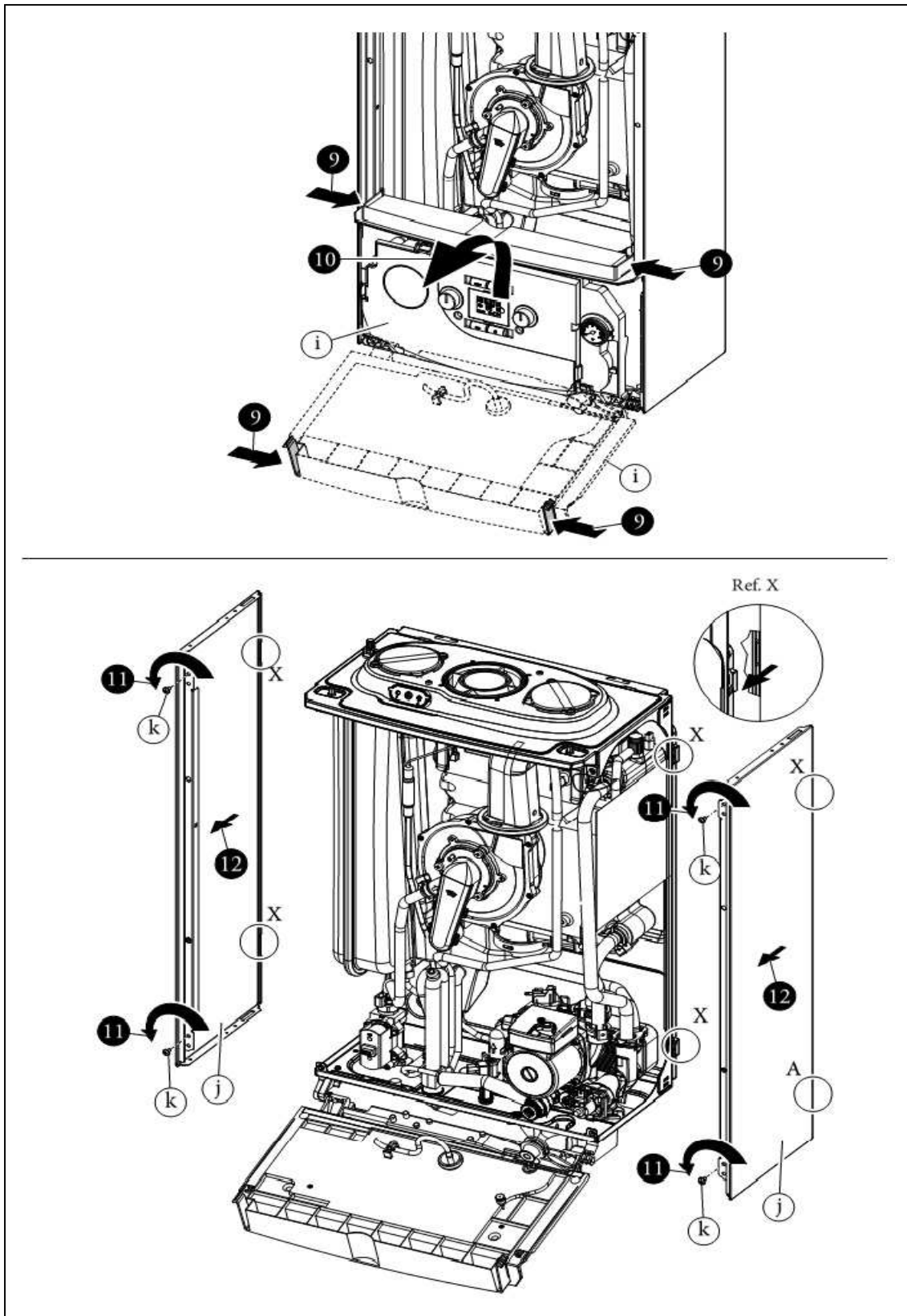

5. Garantii

1. Gaspre OÜ tagab kütteseadme laitmatu töö ja kõrvaldab tasuta defektid, mis on ilmnenud garantiiperioodi vältel ning mis on seotud tootja pool kasutatud materjalide defektidega või seadme koosteosa või selle paigaldamise puudustega. Defektide kõrvaldamine toimub valikuliselt - defektse detaili remontimise või vahetamise teel. Väljavahetatud detailid lähevad üle meie omandusse.

2. Garantii perioodi pikkus on **24 kuud**.

Garantiiperiood algab seadme käikuandmise kuupäevast, kuid mitte hiljem kui 6 kuud pärast selle omandamist. Garantii perioodi ei pikendata ega uuendata.

3. Garantii kehtib korrektselt täidetud garantiitalongi olemasolul.

Garantiinõuded võib esitada meie poolt volitatud hooldusfirmale või meile, esitades selleks korrektselt täidetud garantiitalongi,

Probleemide vältimiseks palun saatke pärast seadme käivitamist garantiitalongi teine pool meile tagasi.

Posti teel - Salme 51, 10413 Tallinn, e-mailiga – info@gaspre.ee

4. Garantii ei kompenseeri mistahes kahjusid ega pretensioone, mis ei kuulu punktis 1. esitatud tingimuste hulka.

5. Garantii ei laiene toote defektidele, kahjustustele ega töötamisel esinevatele riketele, mis on tekkinud järgmistel põhjustel:

- toote kasutamine selleks mitteettenähtud eesmärkidel
- paigaldamis-, kasutamise- ja hooldusjuhiste eiramine
- valesti teostatud paigaldamine või käivitamine
- ühendamine küttesüsteemiga, mille jaoks seade pole ette nähtud
- ebasobivate või ebakvaliteetsete materjalide kasutamine
- õnnetusjuhtumid, uputused, tulekahjud, mehaanilised kahjustused, välgulööök, võrgupinge kõikumine ja muud asjaolud, mis ei ole garantiiaudja kontrolli all.

Gaspre OÜ, Salme 51, 10413 Tallinn tel.: 6711100, fax.: 6711109, e-mail.: info@gaspre.ee



Gaspre OÜ
Salme 51, Tallinn
Tel. 6711100
www.gaspre.ee



Garantiitalong

Seade:

VICTRIX 24 TT 1E

Seerianumber:

Müüja ja kuupäev:

Paigaldusaadress:

Lisad ja omadused: 1. õueandur
2. toapult
3. põrandküte

Paigaldaja:

Kontrollis ja käivitas:

Käivituskuupäev:



Gaspre OÜ
Salme 51, Tallinn
Tel. 6711100
www.gaspre.ee



Garantiitalong

Seade:

VICTRIX 24 TT 1E

Seerianumber:

Müüja ja kuupäev

Paigaldusaadress:

Lisad ja omadused: 1. õueandur
2. toapult
3. põrandküte

Paigaldaja:

Kontrollis ja käivitas:

Käivituskuupäev: